

CARBEST

INNOVATIONS FOR MOBILE LIFE

Multi-Sat X65 / X85 / X85 Twin

X65 (49631) / X85 (49632) / X85 Twin (49633)

EN - INSTRUCTION MANUAL
DE - BEDIENUNGSANLEITUNG
FR - MANUEL DE L'UTILISATEUR
NL - HANDLEIDING

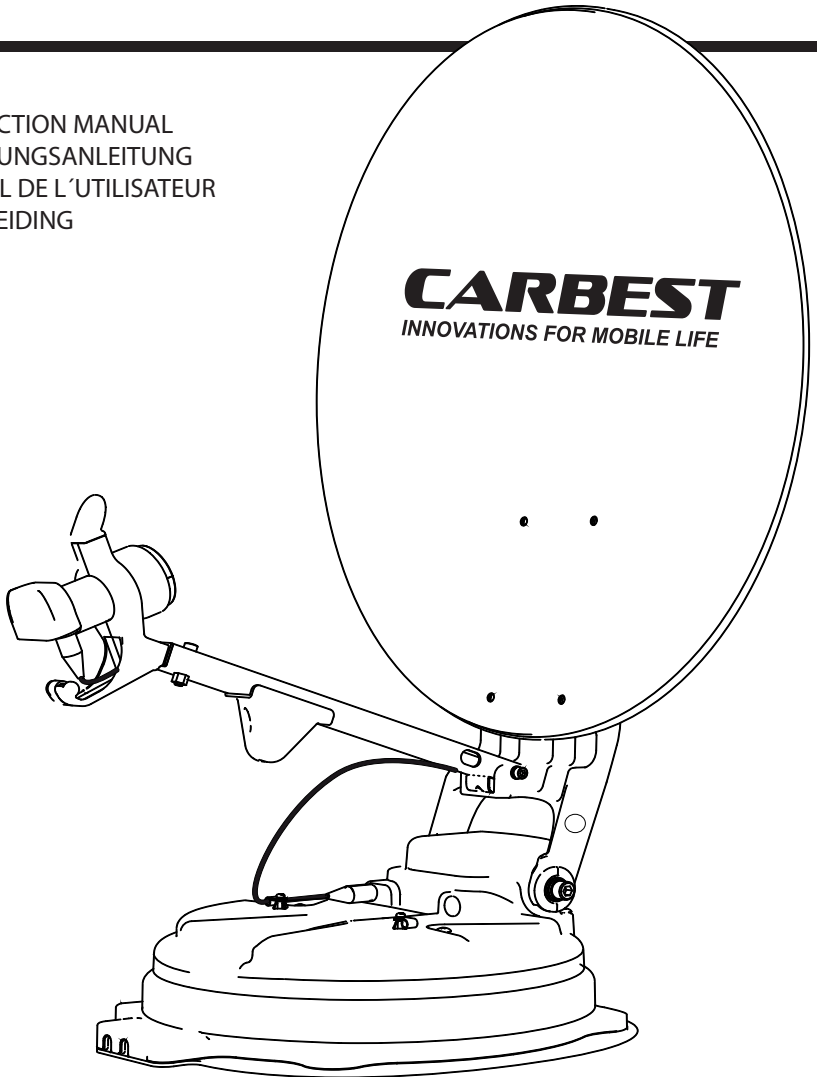

Contents

1. General Information

1-1. Introduction	2
1-2. Proper use and operation	2
1-3. Safety notes	3

2. Contents

2-1. Components bundle	4
2-2. Name of parts	5

3. How to assemble

6

4. Connection diagram

11

5. Skew adjustment

12

6. Functional description

6-1. Get ready to use	14
6-2. Searching the satellite	15
6-3. DiSEqC 1.1 setting	15
6-4. STB power detection On/Off	16
6-5. Power save mode	16

7. Extra functions

7-1. Error message	17
7-2. Factory reset	17
7-3. Software upgrade	17
7-4. Manual satellite update function	18

8. Trouble shooting

19

9. Specifications

9-1. Dimension	20
9-2. Specifications	20

10. Caravan/Motorhome installation

10-1. Required space for the CARBEST Multi-Sat antenna	21
10-2. Equipment for installation	23
10-3. Instruction for installation	23

1. General Information

1-1. Introduction

These instructions describe the functions and operation of the CARBEST Multi-Sat antenna.

Correct and safe operation of the system can only be ensured by following these instructions.

Your CARBEST Multi-Sat antenna is an intelligent satellite TV reception antenna system which can align itself towards a preset satellite automatically as long as the system is located within the footprint of the selected satellite.

For general operation, please ensure that the system always has a clear view to the sky. If the satellite's signal beam is interrupted by obstacles such as mountains, buildings or trees, the unit will not function and no TV signal will be received.

1-2. Proper use and operation

This product has been designed for fixed installation on vehicles with maximum speeds of 130 km/h. It is designed to automatically aim an antenna at geostationary television satellites. The power to the system is supplied by a standard vehicle electrical system with a rated voltage of 12 Volts DC.

Use of the equipment for any other purpose to the one specified is not permitted.

Please also note the following instructions from the manufacturer :

- It is not permitted to change the overall device by removing or adding individual components. The use of any other parabolic reflectors or LNBS to those originally installed is not allowed.
- Installation must only be performed by sufficiently qualified personnel. All instructions in the supplied Installation instructions, which is separately provided, must be carefully followed.
- The product does not require any regular maintenance. Housings and enclosures must not be opened. Check and maintenance work should always be carried out by a qualified specialist.
- All of the relevant and approved guidelines of the automotive industry must be observed and complied with.
- The equipment must only be installed on hard vehicle roofs.
- Avoid cleaning your vehicle with the mounted satellite system in a single-bay or drive-through car wash or with a high-pressure cleaner.
- In case of storm or strong winds, bring the antenna down.

1-3. Safety notes

In order to ensure that your CARBEST Multi-Sat antenna works properly you must ensure that it is following by the Operating Instructions in this manual and used as intended purpose.

When it is correctly installed, the antenna automatically assumes the rest position when the ignition is switched on and locks itself.

The driver of the vehicle must inspect the antenna unit before driving off to ensure that the antenna is properly stored in safe. Check with your naked eye to see if the antenna is fully folded.

As the user of this equipment, you are responsible for yourself ensuring compliance with the relevant laws and regulations.

The manufacturer does not take liability for direct or indirect consequential damage of the system, motor vehicles or other equipment by reason of unsuitable battery usage or erroneous installation or wrong wire connection.

2. Contents

2-1. Components bundle

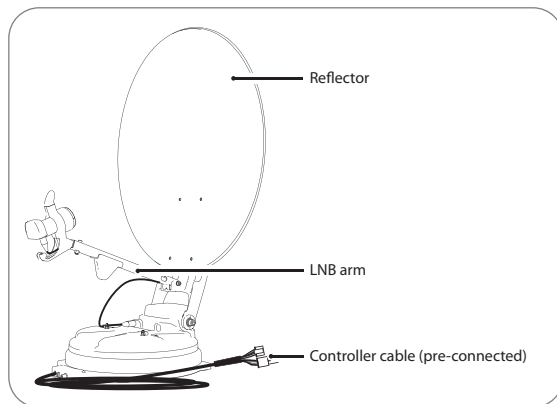

Main unit

Reflector assembly



Truss head M6 × 15 (4),
M6 Flat mold washer (4)

LNB arm assembly



Cable clamp (1), Sems1 M4x10 (1)
(x2 for Auto skew model)
Sems2 M6x55 (1)

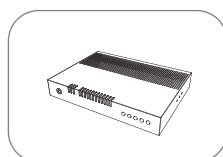

Controller

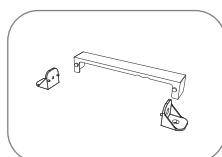

Controller bracket,
Rear cable cover

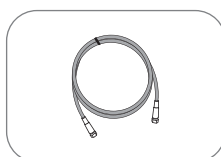

STB cable (3m)



Signal cable (7m)
(x2 for optional twin outputs)

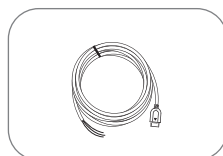

Power input cable

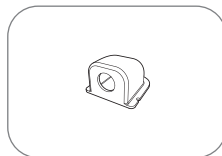

Cable holder

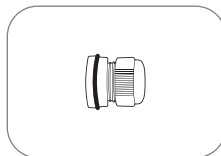

Cable gland

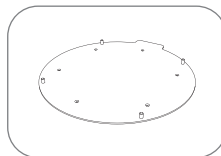

Mounting plate

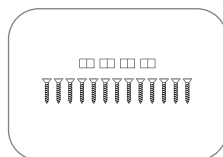

M4 × 20(13), M8 locking nut(4)

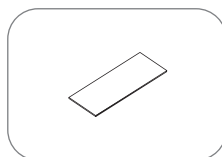

LNB protection pad

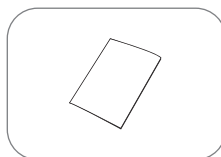

User manual

※ Actual components may differ from the above images.

2-2. Name of parts

Parts of Main unit

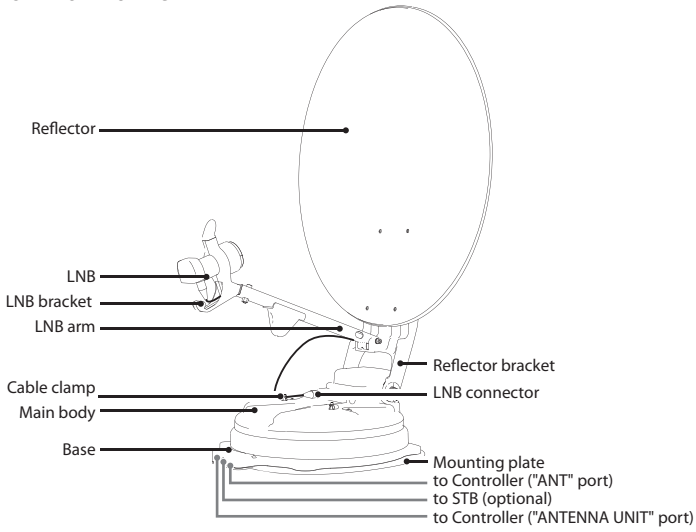

Parts of Controller

• Front

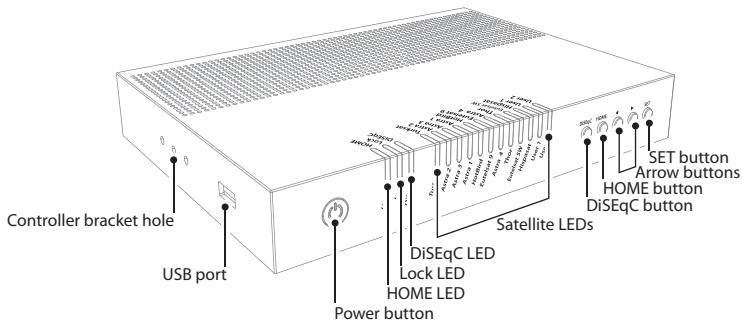

• Back

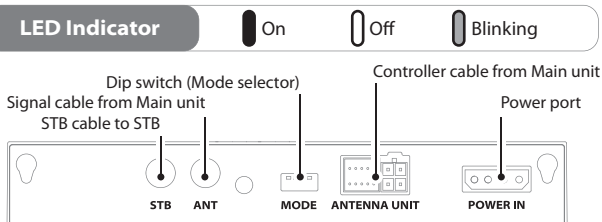

3. How to assemble

Step 1 : Power on the unit and press SET at any satellite

Step 2 : When reflector bracket is lifted up to vertical direction(about 90 degrees), turn the unit off

Step 3 : Combine reflector with reflector bracket

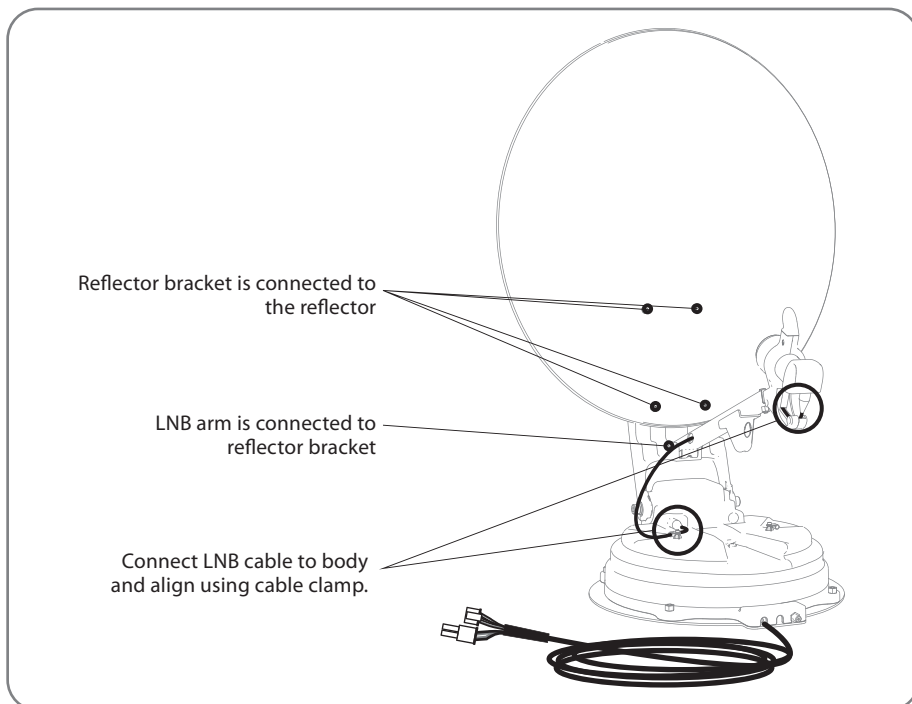

Step 4 : Combine LNB arm with reflector bracket

Step 5 : Connect LNB cable to the connector on the body, and cover the LNB connector with waterproof cap for protection

Step 6 : Align LNB cable on the body using cable clamp

※ To avoid cable damage, installer has to fix LNB cable as enlarged image on following page 11.

Step 7 : Power on and check the installation is completed as HOME positioning

- 65cm dish antenna

No	Part name	Quantity
①	Reflector	1
②	LNB arm	1
③	Reflector bracket	1
④	M6 flat mold washer	4
⑤	Truss head M6x15	4
⑥	SEMS2 M6x55	1
⑦	Cable clamp	1
⑧	SEMS1 M4x10	1

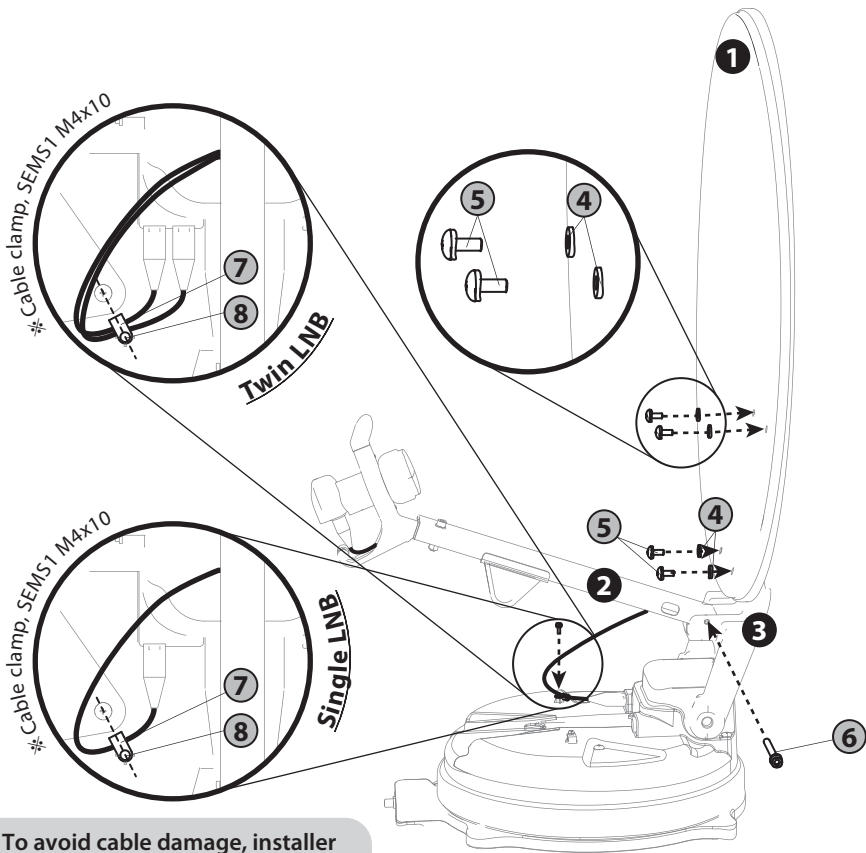

※ To avoid cable damage, installer has to fix LNB cable using cable clamp . Please refer to the detail at page 10.

- 85cm dish antenna

No	Part name	Quantity
①	Reflector	1
②	LNB arm	1
③	Reflector bracket	1
④	M6 flat mold washer	4
⑤	Truss head M6x15	4
⑥	SEMS2 M6x55	1
⑦	Cable clamp	1
⑧	SEMS1 M4x10	1

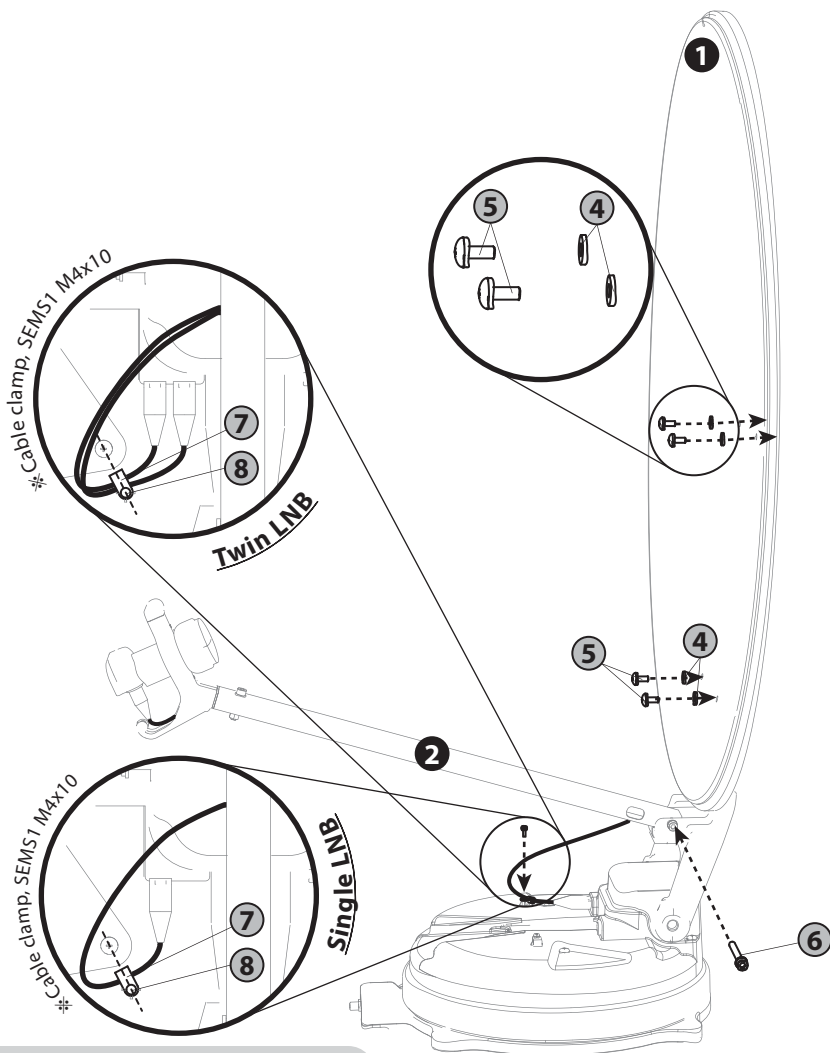

※ To avoid cable damage, installer has to fix LNB cable using cable clamp . Please refer to the detail at page 10.

- 85cm Auto skew dish antenna

No	Part name	Quantity
①	Reflector	1
②	LNB arm	1
③	Reflector bracket	1
④	M6 flat mold washer	4
⑤	Truss head M6x15	4
⑥	SEMS2 M6x55	1
⑦	Cable clamp	2
⑧	SEMS1 M4x10	2

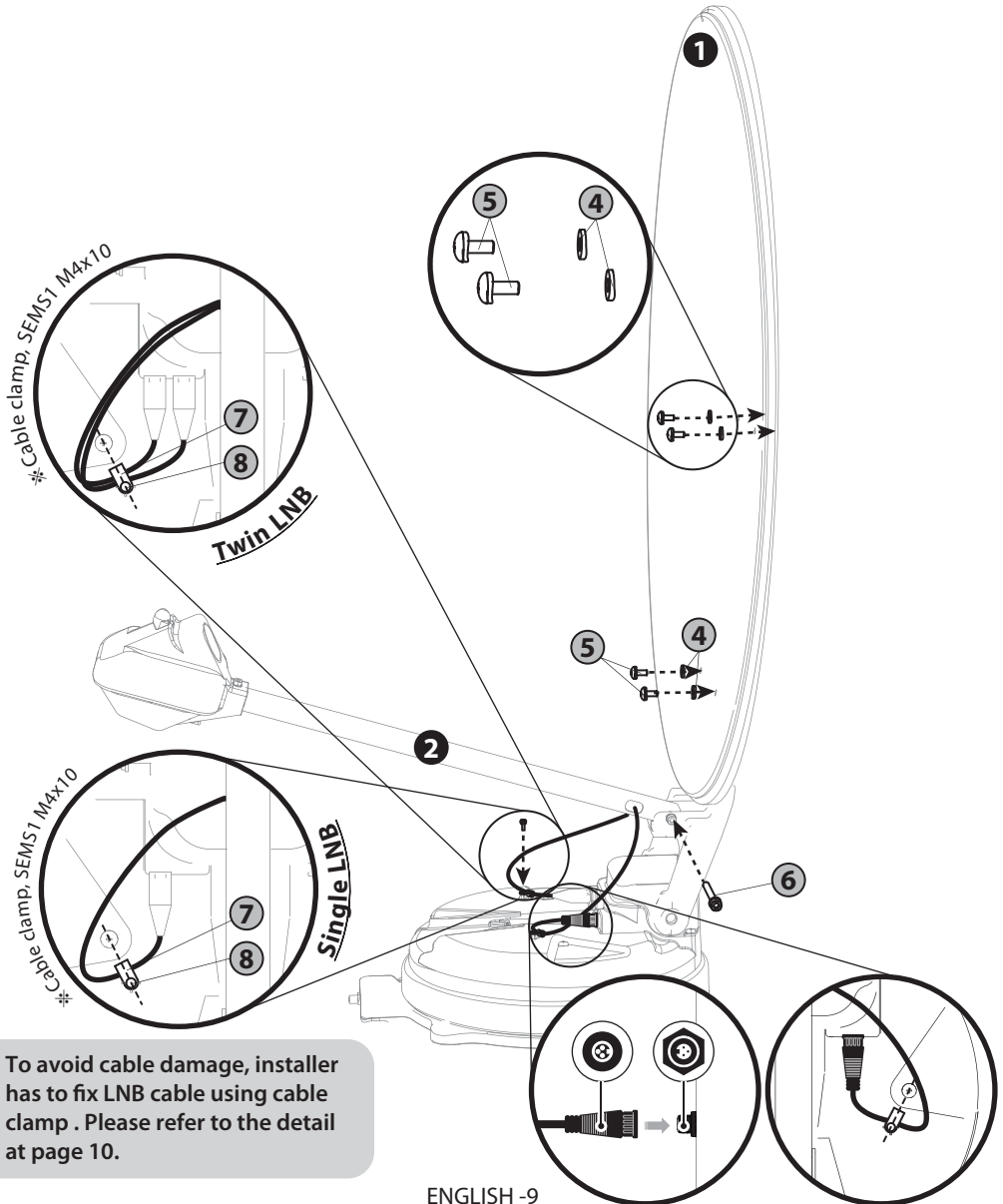

※ Caution on fixing cable

Good example

LNB cable

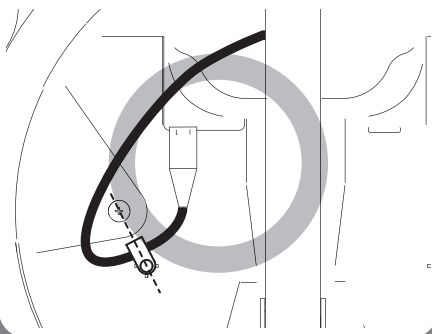

Auto skew cable

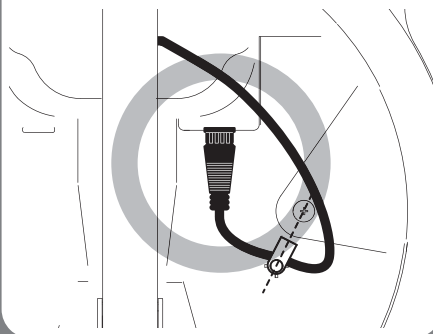

Bad example

※ Bad examples are the same for Single LNB and Twin LNB.

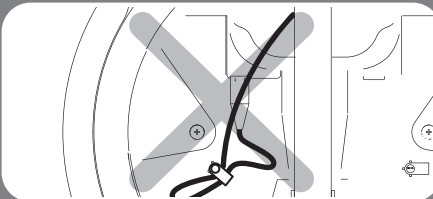
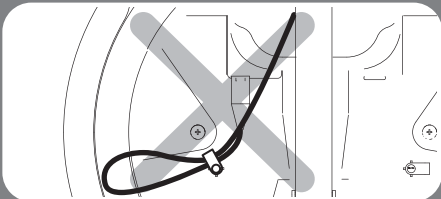
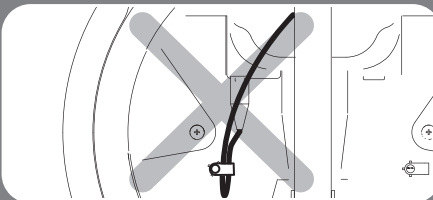
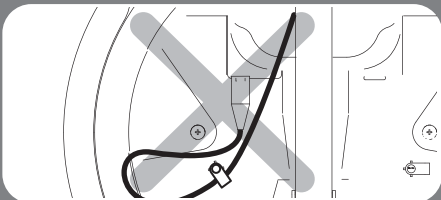
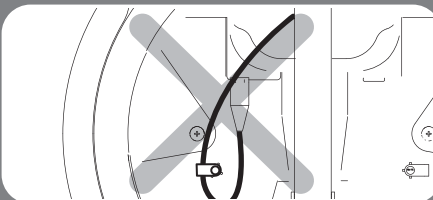
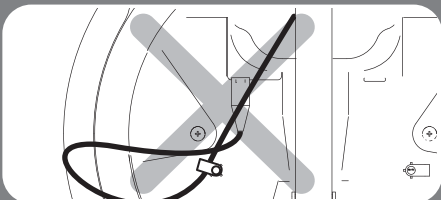
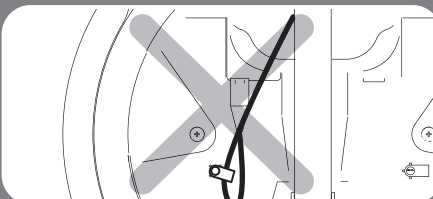
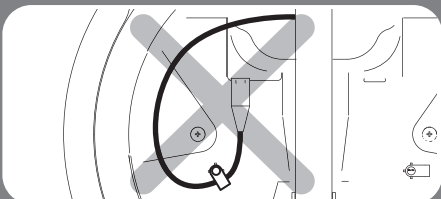

4. Connection diagram

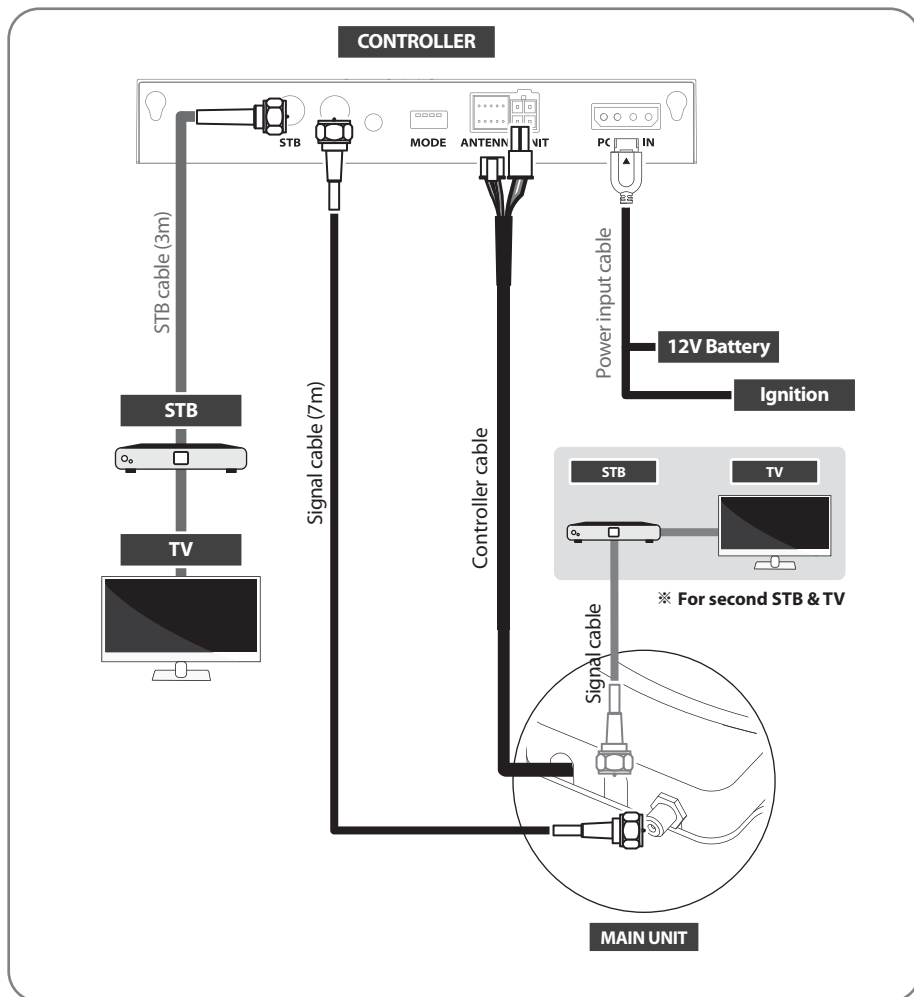

- Use controller cable to connect the antenna to the controller. Controller cable is pre-connected to the main body
- STB cable and signal cable have different lengths. Please check the lengths to use the correct cable for the job
- Please ensure the supplied cables are used and not modified in anyway

※ Additional STB can display the selected satellite channels at main STB and it cannot select or change the satellite. Main STB which is connected via controller is only supportive DiSEqC function.

5. Skew adjustment

※ For CARBEST Multi-Sat antenna standard models only. No need for Auto skew models.

The LNB at the end of the satellite picks up either horizontal or vertical signal. To change horizontal to vertical signal, turn the LNB as 90° (vice versa).

Skew adjustment is required according to target satellites and regions. For the best signal quality, adjust skew by referring to the below images.

Accuracy is not important, so small tolerance will be acceptable. It will be easy to check the satellite's signal quality on STB with turning the LNB little by little.

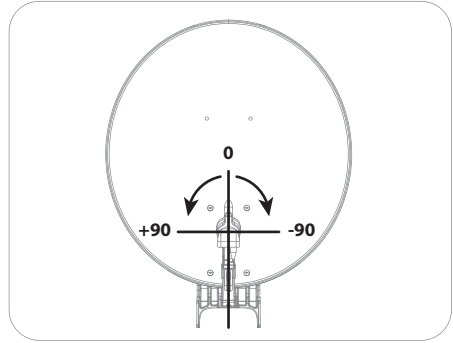

Turksat @ 42.0°E

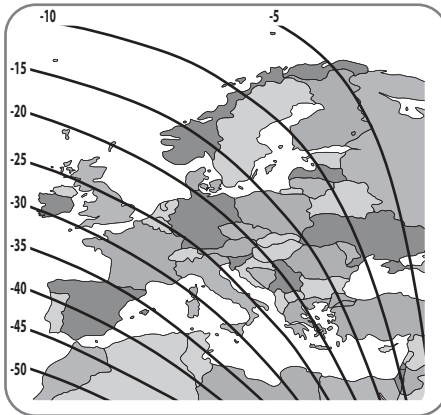

Astra2 @ 28.2°E

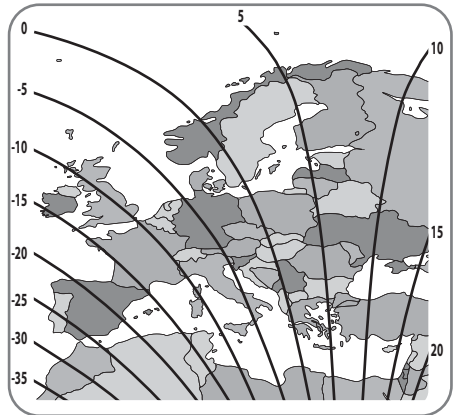

Astra3 @ 23.5°E

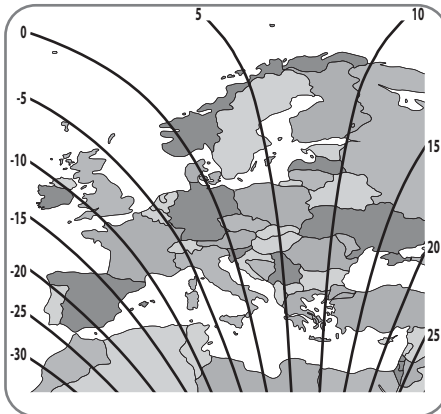

Astra1 @ 19.2°E

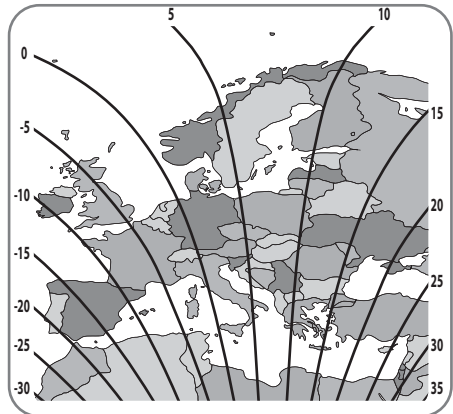

HotBird @ 13.0°E

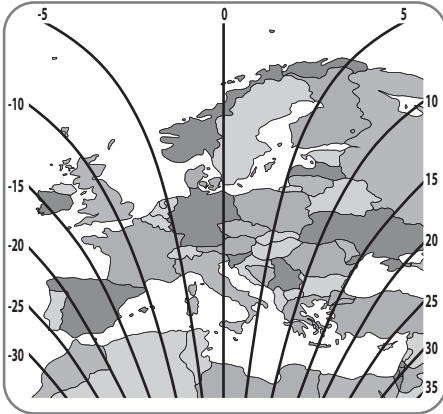

Eutelsat 9 @ 9.0°E

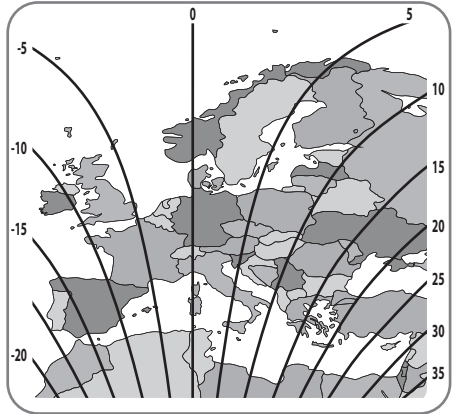

Astra4 @ 4.9°E

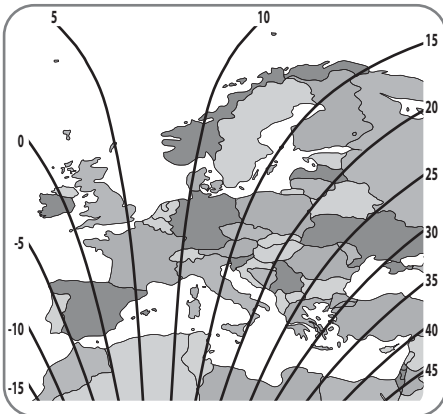

Thor @ 0.8°W

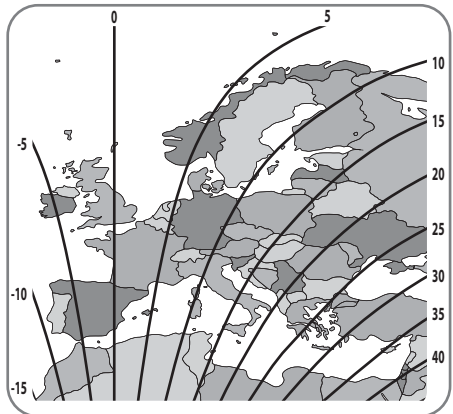

Eutelsat 5W @ 5.0°W

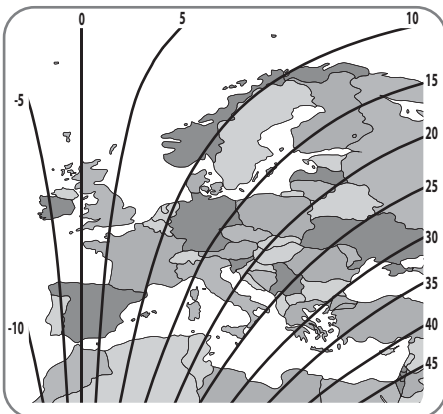

Hispasat @ 30.0°W

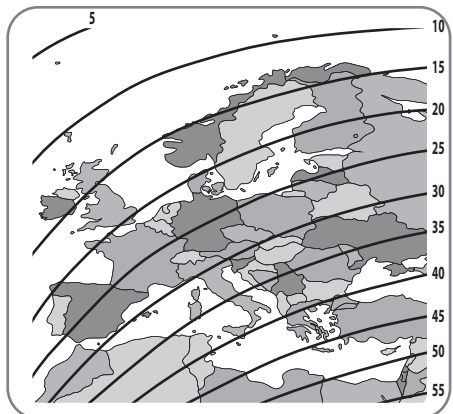

6. Functional description

6-1. Get ready to use

See below table to find the model and match the controller has correct pre-setting as needed.

You should leave as it is and do not change setting as own discretion unless mismatch with the model.

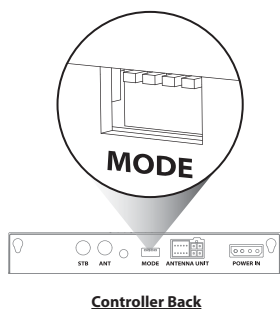

Model	Antenna	65cm	85cm
Standard	#2 down		
	#1 down		
Auto skew	#2,4 down		
	#1,4 down		

❗ Incorrect setting causes deterioration of reception performance.

a. All satellite LEDs blink and then system is displayed like below image

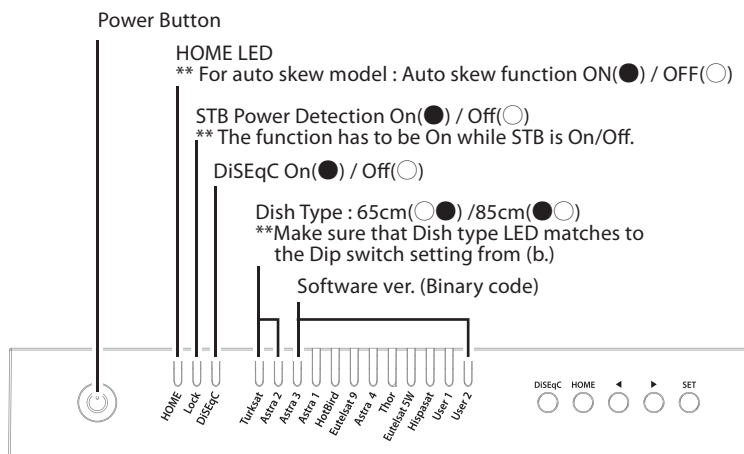

b. When HOME LED becomes solid this means the antenna is ready to operate (If the antenna is not at HOME, HOME LED blinks while coming back HOME)

c. To power on the unit, press POWER button and check LEDs are lit.
To power off the unit, press and hold POWER button till all LEDs are lit, the unit will be off when the button is released

6-2. Searching the satellite

- Go to the target satellite using arrow buttons and press SET to search
- Lock LED blinks during searching process and becomes solid when the target satellite is locked

For example :

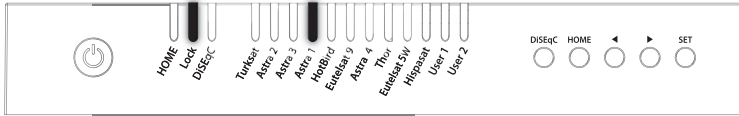

- If wrong satellite is selected, move to the correct satellite and press SET to confirm the new satellite
- After use or before travelling, press HOME for HOME positioning

6-3. DiSEqC 1.1 setting

Refer CARBEST Dish series's pre-set satellites for DiSEqC 1.1. when user setup at STB

NO	LNB	Satellite
1	LNB 1	Turksat
2	LNB 2	Astra 2
3	LNB 3	Astra 3
4	LNB 4	Astra 1
5	LNB 5	Hotbird
6	LNB 6	Eutelsat 9
7	LNB 7	Astra 4
8	LNB 8	Thor
9	LNB 9	Eutelsat 5W
10	LNB 10	Hispasat
11	LNB 11	User 1
12	LNB 12	User 2
13	LNB 13	x
14	LNB 14	x
15	LNB 15	Search Current Satellite
16	LNB 16	Go to HOME position

- The default setting for DiSEqC is ON, DiSEqC LED is on.
To switch the function ON/OFF, make sure that antenna is at HOME and press DiSEqC button for 2 seconds. (See also DiSEqC LED status changes between ON and OFF.)
- For DiSEqC operating of the antenna, STB has to have matching satellite list as CARBEST Dish series's pre-set list. User needs to assign satellites in same order (#1~12 in the above table) at STB's DiSEqC setting to be ready for DiSEqC function use.

6-4. STB power detection On/Off

- Ensure that the unit is turned off
- Press and hold Right Arrow button and turn on the Power button
- When HOME LED becomes solid this means the function change is finished
(If the antenna is not at HOME, HOME LED blinks while coming back HOME)

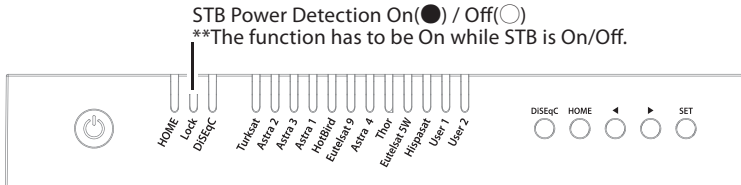

When STB power detection (Lock LED) is ON,

- STB which is connected controller should be on for operating antenna
- If STB is turned off while antenna is operating, antenna goes back to HOME and do not operate
- If STB is turned off, the antenna does not operate despite the controller SET button is pressed

When STB power detection (Lock LED) is OFF,

- Antenna is operated with controller regardless of STB's power state

6-5. Power save mode

- While antenna is at HOME, antenna turns off automatically if there is no input from controller for 15 minutes
- Press POWER button to turn on for operating again

7. Extra functions

7-1. Error message

Error message LEDs (HOME / Lock / DiSEqC) will be illuminated at the same time if there is a problem with the main unit and detail is indicated as :

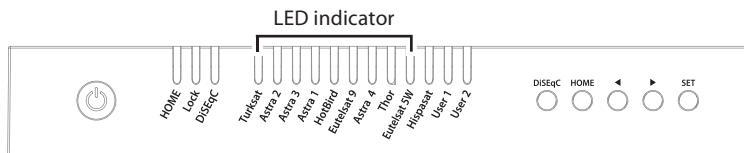

NO	LED indicator	Error detail
1	Turksat	Low power
2	Astra 2	Tuner error
3	Astra 3	AZ motor error
4	Astra 1	EL motor error
5	Hotbird	SK motor error
6	Eutelsat 9	AZ motor current error
7	Astra 4	EL motor current error
8	Thor	SK motor current error
9	Eutelsat 5W	EL range error

7-2. Factory reset

- Ensure that the unit is turned off
- Press and hold HOME button and turn on the Power button

For example :

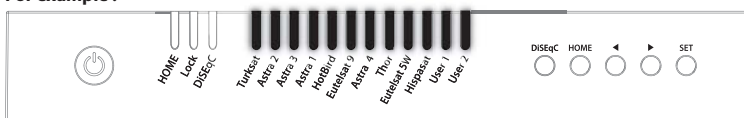

- Factory reset takes less than 10 seconds
- When HOME LED becomes solid this means the function change is finished (If the antenna is not at HOME, HOME LED blinks while coming back HOME)

7-3. Software upgrade

- Transfer "GALAXY.BIN" file to a USB stick. Do not place inside a folder
- Ensure that the unit is turned off and plug the USB into USB port
- Press and hold SET button and turn on the Power button
- HOME / Lock / DiSEqC LEDs blink together while checking upgrade file

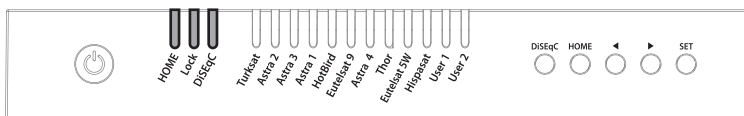

- e. Software upgrade takes about 10 seconds
- f. When the upgrade is completed, all Satellite LEDs flash once, then HOME / Lock / DiSEqC LED is off, controller is rebooted
- g. When HOME LED becomes solid this means the antenna is ready to operate

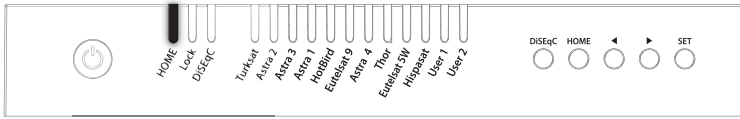

- h. If upgrade is failed, HOME / Lock / DiSEqC LEDs blink 5 times and back to the previous system



- ※ Use FAT32 format USB only.
- ※ CBI type USB is not supported.

7-4. Manual satellite update function

In case there is specific satellite with an error, update satellite information manually with the below instruction.

- a. Press the next satellite of the satellite with an error to search
 - For Turksat, Astra 2 is only the option
 - For Hispasat, Eutelsat 5W is the only option
 - For the rest satellites, each has two options on both side

For example :

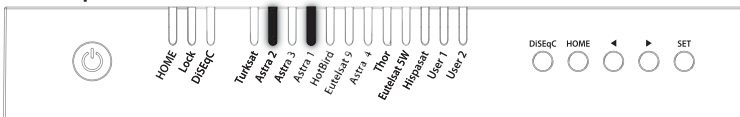

- b. Once the next selected satellite is found (locked), go to the satellite with an error and press SET button longer than 2 seconds
 - Make sure that Lock LED blinks quicker than per second while update
 - If the button is pressed less than 2 seconds, Lock LED blinks as normal operation
- c. If update is succeeded, all satellite LEDs blink twice and automatically start to search the satellite
- d. If update is failed, antenna goes back to HOME position
 - Select the another option of next satellites and proceed update as the above procedure again
 - If second trial is failed, check the manual for software upgrade



- ※ If upgrade or factory reset is applied, all stored data will be removed.

8. Trouble shooting

There are a number of common issues that can affect the signal reception quality or the operation of the unit. The following sections address these issues and potential solutions.

A. No function when power on the controller

- i. Check again all the cable connections have been made correctly.
 - Connection between the power and controller.
 - Connection between the controller and antenna. Make sure that the left port of the antenna is connected to the controller.

- ii. Check if the power input cable has been damaged.

- iii. Check the battery polarities (+/-).

B. Fail to search the selected satellite

- i. Satellite signals can be blocked or degraded by buildings, trees. Make sure there are no obstructions in a southward direction.

- ii. Select another satellite if this locks then select your desired satellite.

- iii. Turn the unit off and then back on again and select desired satellite.

C. Mechanical problems

- i. If the antenna does not move into desired position.
 - Try to power OFF/ON again.

- ii. If the antenna makes a noise while remaining static.
 - Try to power OFF/ON again. If problem persists, please contact local dealer/shop for assistance.

D. Other issues

- i. If the system has been improperly wired, it will not operate properly. Contact local dealer/shop for assistance of cable damage.

9. Specifications

9-1. Dimension

65cm dish antenna

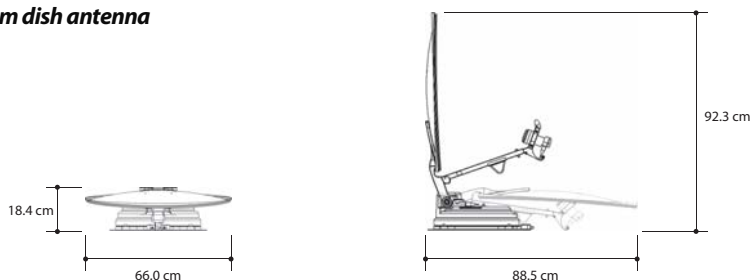

85cm dish antenna

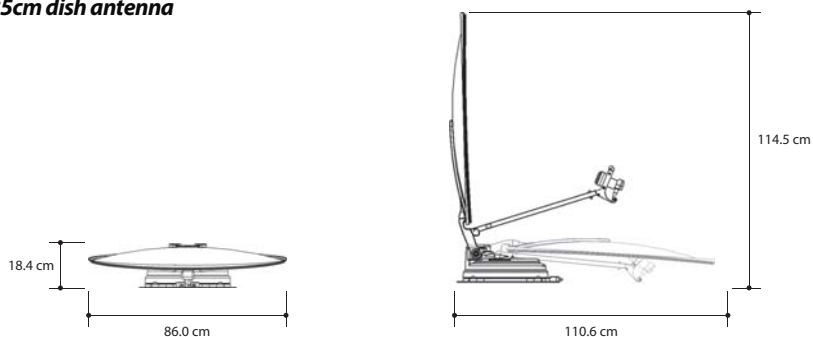

9-2. Specifications

MODEL	65cm dish antenna	85cm dish antenna
Input Satellite Frequency	10.7 ~ 12.75 GHz	10.7 ~ 12.75 GHz
Polarization	Vertical & Horizontal	Vertical & Horizontal
Typical Dish Size	65 cm	85 cm
Size (W x L)	66.0 x 71.0 cm (Offset Dish)	86.0 x 91.0 cm (Offset Dish)
Dimensions (L x W x H)	88.5 x 66.0 x 18.4 cm (Folded)	110.6 x 86.0 x 18.4 cm (Folded)
Weight	12 kg	13.8 kg
Min EIRP	46 dBW	44 dBW
Angle Range (EL / AZ)	0° ~ 145° / 390°	0° ~ 145° / 390°
Angle Range (Skew)	Manual / Auto (Optional)	Manual / Auto (Optional)
Satellite Searching Time	180 seconds (Average)	180 seconds (Average)
LNB	Output	1 / 2 output (Optional)
	Output Frequency	950 ~ 2,150 MHz
LNB	L.O. Frequency	9.75 / 10.6 GHz
	L.O. Frequency	9.75 / 10.6 GHz
Operating Temperature	-20°C ~ +60°C	-20°C ~ +60°C
Input Voltage	DC 12V	DC 12V
Power Consumption	50 W (In searching)	50 W (in searching)

10. Caravan/Motorhome installation

10-1 . Required space for the CARBEST Multi-Sat antenna

Take care, that there is enough space for the fold CARBEST Multi-Sat antenna, just as for the operation range(cruising radius).

65cm dish antenna

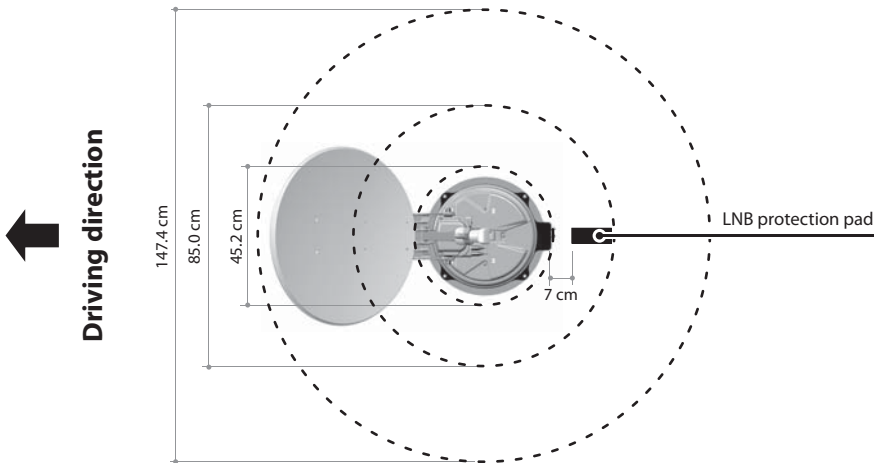
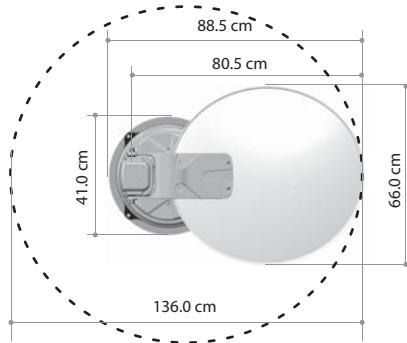

85cm dish antenna

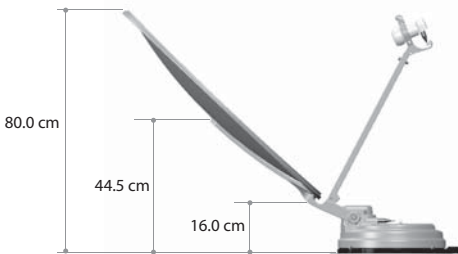
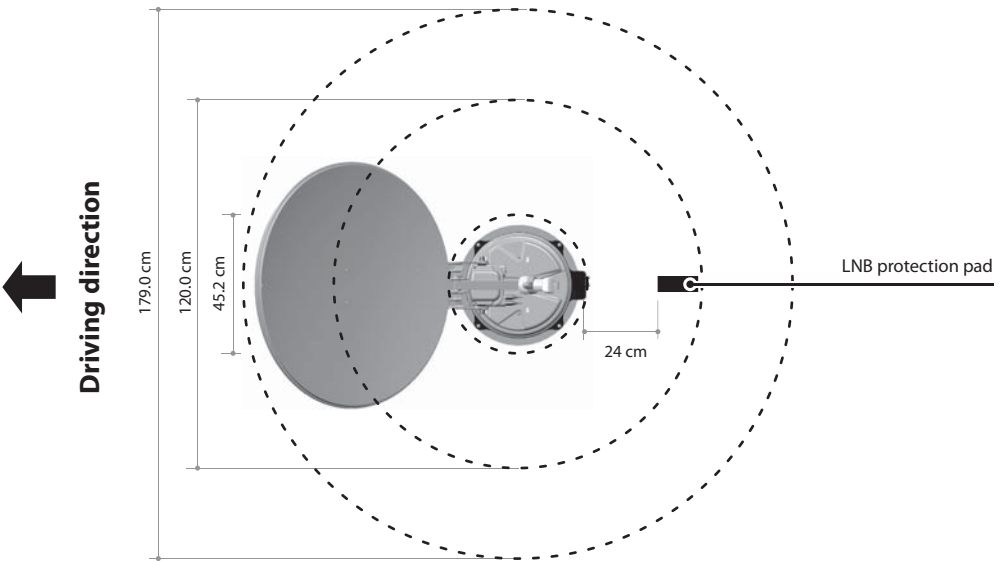
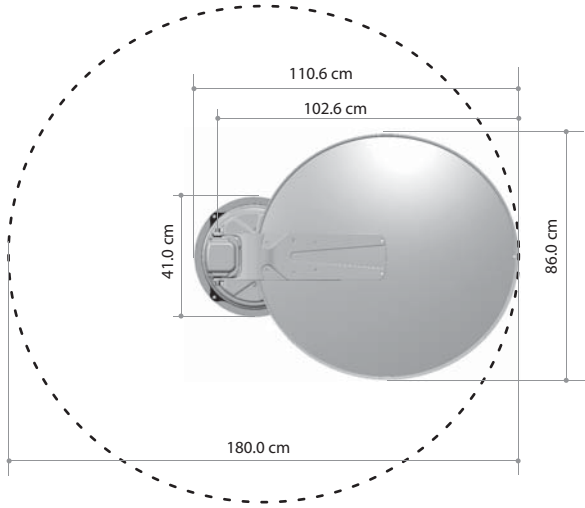

10-2. Equipment for installation

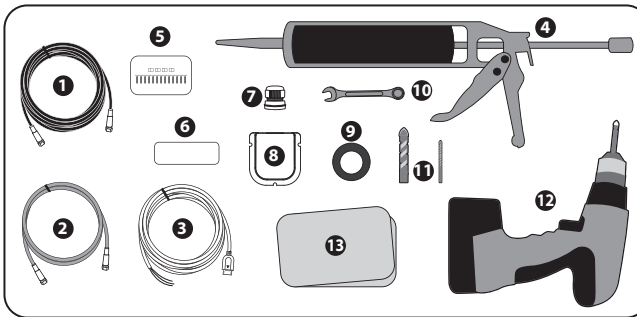

- 1 Signal cable
- 2 STB cable
- 3 Power input cable
- 4 Silicone
- 5 M4× 20(13), M8 locking nut(4)
- 6 LNB protection pad
- 7 Cable gland
- 8 Cable holder
- 9 Masking tape
- 10 Spanner
- 11 2mm drill bit, 25mm drill bit
- 12 Power drill
- 13 Cleaner

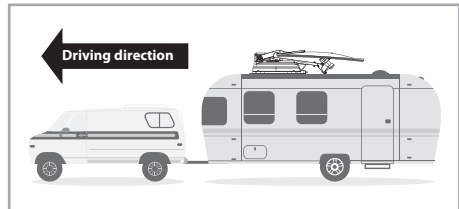
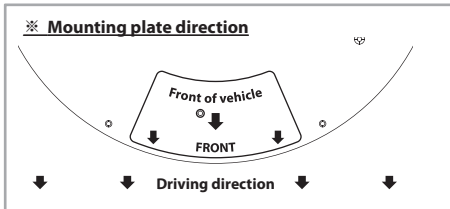

10-3. Instruction for installation

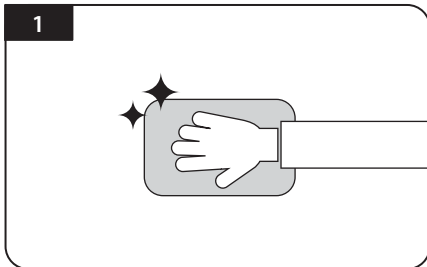

Clean the surface with cleaner

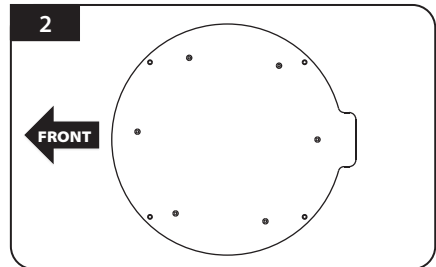

Locate mounting plate in the centre of the vehicle roof

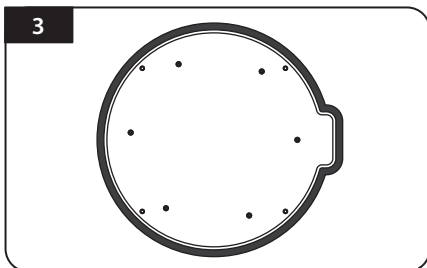

Attach masking tape outside of the mounting plate by 5mm away from the plate edges

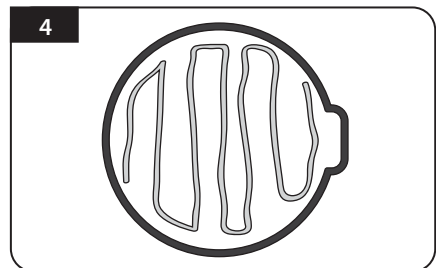

Put aside the mounting plate to apply silicone within the attached tape line but leave 2cm inward gap from the line

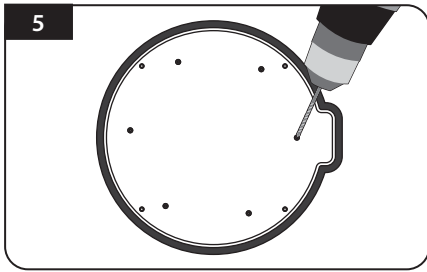

5 Place the mounting plate on the silicone and make 6 holes (2mm) with a power drill

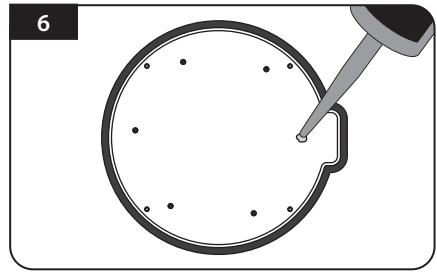

6 Apply silicone on the holes

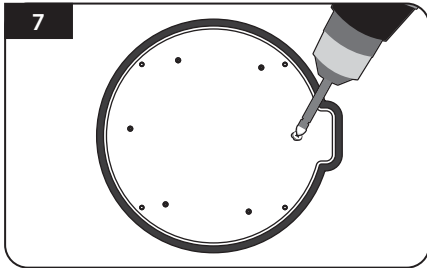

7 Screw bolts

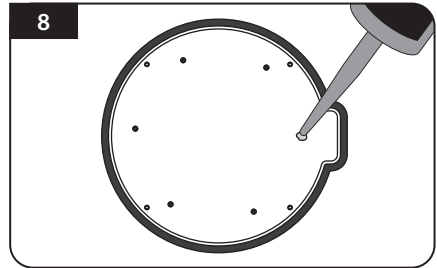

8 Re-apply silicone to cover screwed bolts

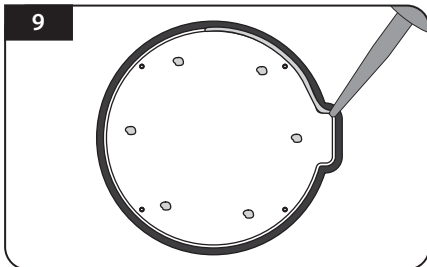

9 Apply silicone around mounting plate edge

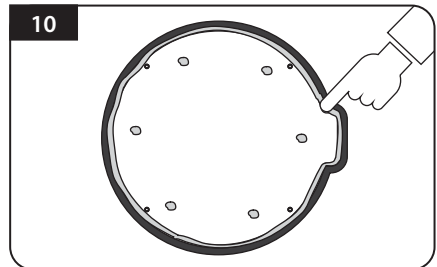

10 Clean away the excess silicone

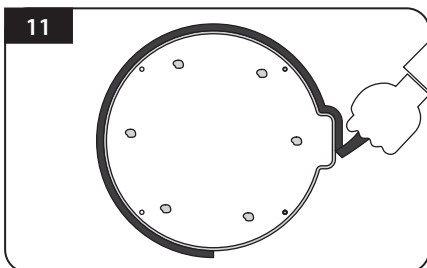

11 Remove masking tape and allow to dry

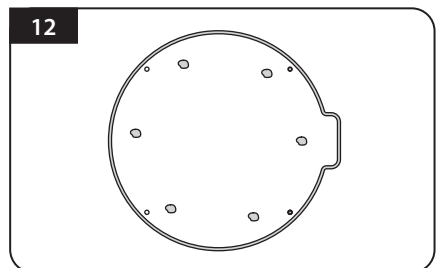

12 Prepare to place the antenna on to the four upright bolts

13

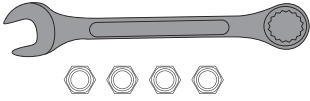

Parts required, spanner, four(4) nuts

14

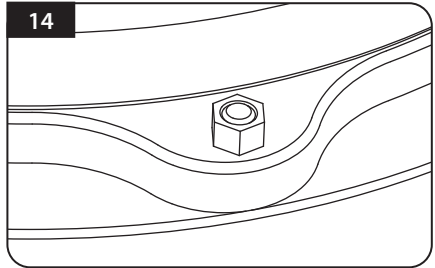

Place the antenna on the aluminium plate and place the washers over each bolt

15

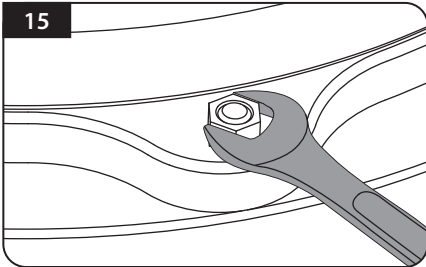

Fit the supplied nuts to each of the four bolts and tighten firmly with spanner

16

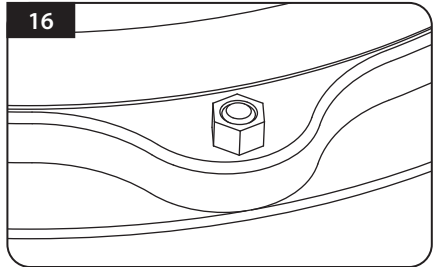

Make sure you check and four (4) nuts are tightened

17

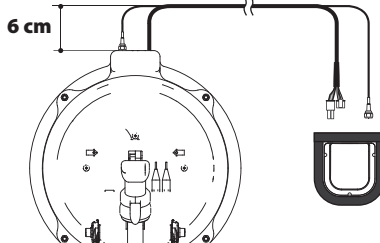

Connect signal cable to antenna port and place cable holder bottom next to the center of the antenna base and then apply masking tape 5mm from the outside of the cable holder bottom

※ To prevent the damage of cable, cable shaping is necessary. By referring the above image, arrange the cable from the antenna base port straight in 6 cm, and then bend it to cable holder bottom.

18



Drill a 25mm hole in the centre of the tape marking

19

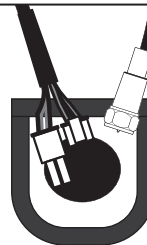

Make sure that hole size is minimum so that the cable can pass through

20

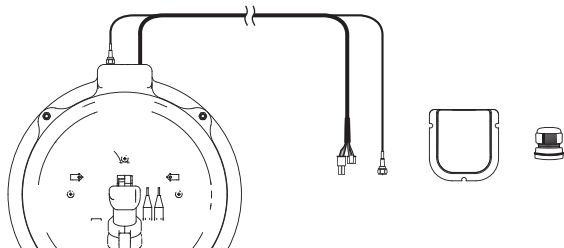

Get controller cable and signal cables, cable holder and gland for installation

21

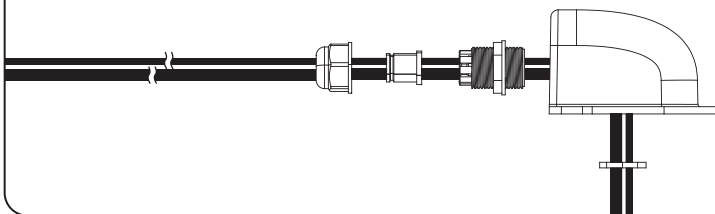

Put the cable inside the cable holder as above picture

22

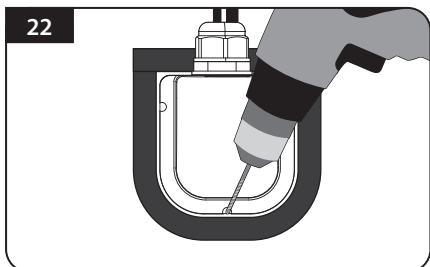

Place the assemble cable holder inside the tape markings. Drill three(3) 2mm holes

23

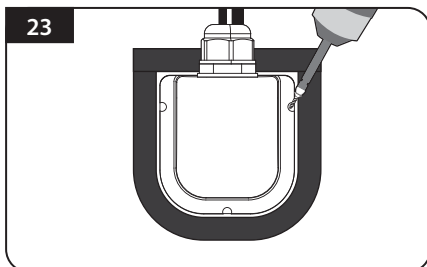

Fix cable holder on the vehicle roof with three(3) of M4 x 20 screws at drill holes made

24

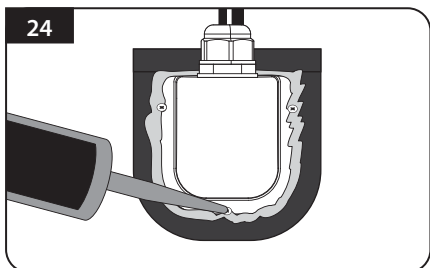

Apply silicone around cable holder and on the top of the screws for waterproof

25

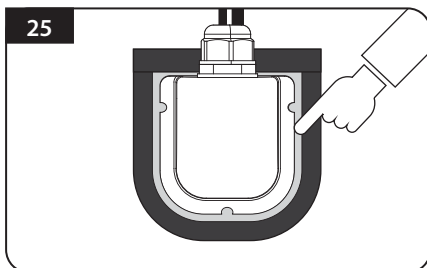

Connect cables to fassigned and remove masking tape then tidy silicone before dry

26

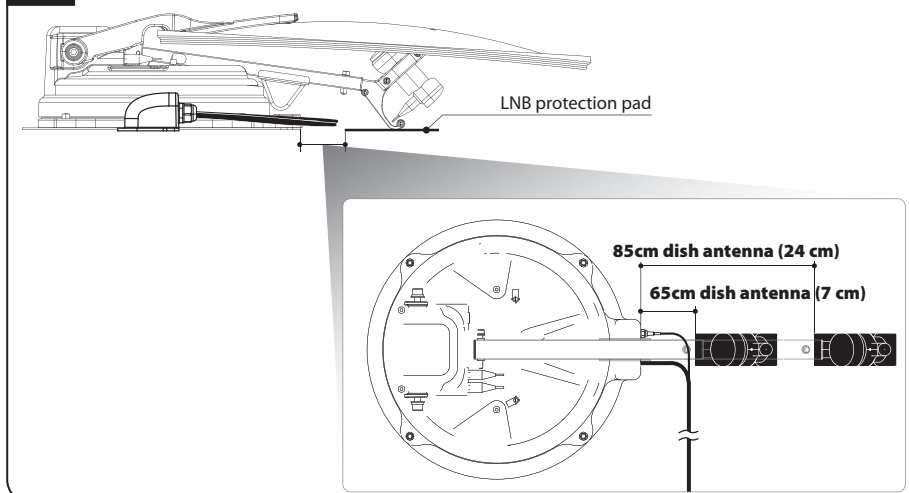

Attach LNB protection pad on the point which is apart 7 cm (24 cm in 85cm dish antenna) from antenna base. Check that LNB protection pad is correctly placed where LNB bracket touches on the vehicle roof

※ To prevent entanglement of cables, make sure antenna LNB cable does not be touched by the LNB protection pad.

27

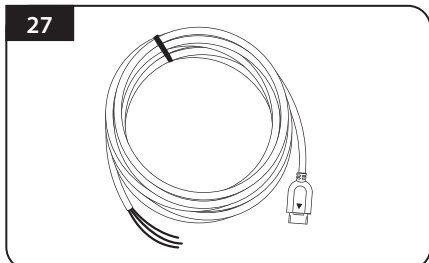

Get power input cable for battery connection

28

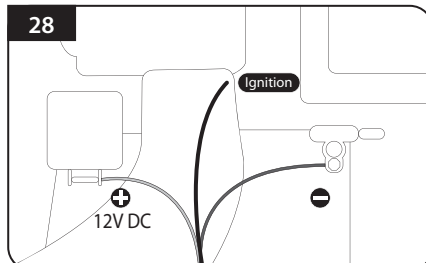

Match the power cables polarities to the battery polarities, red to red / back to black and yellow ignition cable to ignition port of the vehicle

29

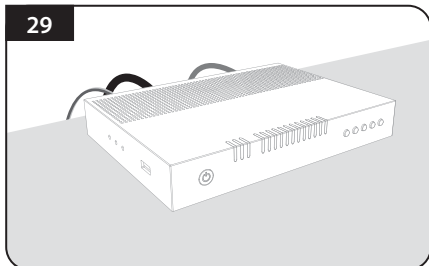

Plug the cables to the controller (Power, signal, STB and controller cables)

30

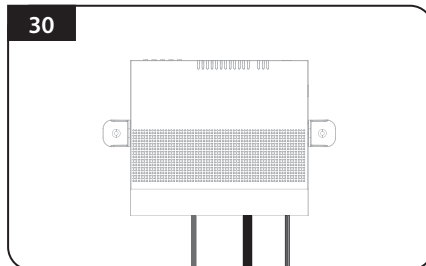

Place the controller at where user wants with four(4) of M4 x 20 screws

UK - WARRANTY:

The warranty period is 36 months. Reimo reserves the right to rectify eventual defaults. The guarantee is excluded for all damages caused by faulty use or improper handling
Liability limitations:

In no case Reimo will be reliable for collateral-, secondary- or indirect damages, costs, expenditure, missed benefits or missed earnings. The indicated sales price of the product is representing the equivalent value of Reimo's liability limitations.

Inhaltsverzeichnis

1. Allgemeine Hinweise

1-1 Einleitung	2
1-2 Bestimmungsgemäße Verwendung und Bedienung	2
1-3 Sicherheitshinweise	3

2. Inhalt

2-1 Lieferumfang	4
2-2. Bauteile	5

3. Tips zur Montage

6

4. Schaltplan

11

5. Skew-Einstellung

12

6. Funktionsbeschreibung

6-1 Vorbereitung zur Verwendung	14
6-2 Satellitensuche	15
6-3 DiSEqC 1.1 Einstellung	15
6-4 STB Stromerkennung Ein / Aus	16
6-5. Energiesparmodus	16

7. Zusätzliche Funktionen

7-1 Fehlermeldung	17
7-2 Werkseinstellungen zurücksetzen	17
7-3 Software-Upgrade	17
7-4. Manuelle Satelliten-Update-Funktion	18

8.Fehlerbeseitigung

19

9. Technische Daten

9-1 Abmessungen	20
9-2 Technische Daten	20

10. Installation auf dem Wohnwagen /Reisemobil

10-1 Platzbedarf für die CARBEST Sat-Antenne	21
10-2 Installationsausrüstung	23
10-3 Installationsanweisung	23

1. Allgemeine Hinweise

1-1. Einleitung

Diese Anleitung beschreibt die Funktionen und den Betrieb der CARBEST Multi-Sat Antenne. Der korrekte und sichere Systembetrieb kann nur durch Beachtung dieser Anleitung gewährleistet werden.

Ihre CARBEST Multi-Sat Antenne ist ein intelligentes Satelliten-TV-Empfangssystem, das die Selbstabstimmung mit einem voreingestellten Satelliten automatisch ausführen kann, solange das System innerhalb der Ausleuchtzone eines ausgewählten Satelliten liegt.

Für den allgemeinen Betrieb ist sicherzustellen, dass immer freie Sicht zwischen Antenne und Himmel besteht. Wenn das Satelliten-Signal durch Hindernisse wie Berge, Gebäude oder Bäume unterbrochen wird, kann das Gerät nicht funktionieren und kein TV-Signal empfangen.

1-2. Bestimmungsgemäße Verwendung und Bedienung

Dieses Produkt wurde für einen Festeinbau bei Fahrzeugen mit Höchstgeschwindigkeiten bis zu 130 km/h entwickelt. Es wurde für die automatische Ortung der geostationären TV-Satelliten entwickelt. Die Stromversorgung des Systems erfolgt durch ein Standard-Bordnetz mit einer Nennspannung von 12 V DC.

Die Verwendung des Gerätes für einen anderen Zweck ist nicht gestattet.

Es sind auch die folgenden Hinweise des Herstellers zu beachten :

- Es ist nicht gestattet, das Gerät durch Entfernen oder Hinzufügen einzelner Komponenten zu ändern. Die Verwendung anderer Parabelreflektoren oder LNB zu den ursprünglich installierten Bauteilen ist nicht gestattet.
- Die Installation darf nur durch ausreichend qualifiziertes Personal erfolgen. Alle in der mitgelieferten Installationsanleitung gegebenen Anweisungen sind sorgfältig zu befolgen.
- Das Produkt benötigt keine regelmäßige Wartung. Das Gehäuse darf nicht geöffnet werden. Prüf- und Wartungsarbeiten sollten immer durch einen qualifizierten Fachmann durchgeführt werden.
- Alle dazugehörigen und bewährten Richtlinien der Automobilindustrie sind zu beachten und einzuhalten.
- Das Gerät darf nur auf festen Fahrzeugdächern installiert werden.
- Es ist zu vermeiden, das Fahrzeug mit dem eingebauten Satellitensystem in einer Waschstrasse/Waschanlage oder mit einem Hochdruckreiniger zu reinigen.
- Bei Sturm oder starkem Wind nehmen Sie die Antenne bitte vom Dach.

1-3. Sicherheitshinweise

Um zu gewährleisten, dass Ihre CARBEST Multi-Sat Antenne richtig funktioniert, müssen Sie sicherstellen, dass sie entsprechend der Betriebsanleitung funktioniert und die Anlage bestimmungsgemäß verwendet wird.

Bei richtiger Installation nimmt die Antenne automatisch die Ruheposition ein und verriegelt sich selbst, wenn die Zündung eingeschaltet wird.

Der Fahrer muß die Antenneneinheit vor Fahrtantritt prüfen, um sicherzustellen, dass die Antenne richtig und zuverlässig eingestellt bzw. befestigt ist. Es ist nachzusehen, ob die Antenne vollständig eingefahren ist.

Als Benutzer dieses Gerätes sind Sie selbst dafür verantwortlich, die einschlägigen Gesetze und Vorschriften einzuhalten.

Der Hersteller haftet nicht für direkte oder indirekte Schäden des Systems, am Kraftfahrzeug oder an anderen Geräten durch unsachgemäße Batterienutzung, fehlerhafte Installation oder falsche Kabelverbindung.

2. Inhalt

2-1. Lieferumfang

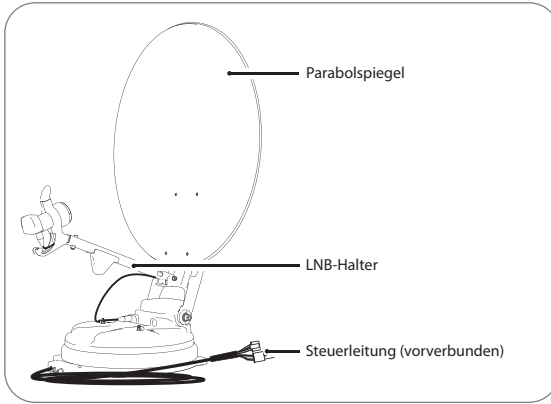

Haupteinheit

Spiegelmontage

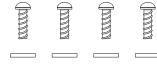

Flacher Schraubenkopf M6x 15 (4),
M6 Unterlegscheibe (4)

LNB-Halter komplett

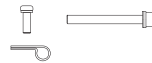

Kabelschelle (1), Sems1 M4 x 10 (1)
(2x für Auto-Skew-Modell) Sems2
M6x55 (1)

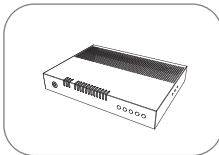

Controller

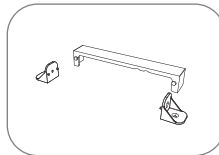

Controller-Halterung,
hintere Kabelabdeckung



STB-Kabel (3m)



Signalkabel (7m)
(2x für optionale Twin-Ausgänge)



Netzanschlusskabel

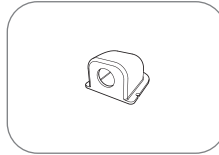

Dachdurchführung

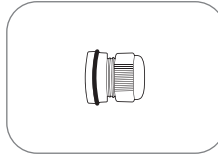

Kabelverschraubung

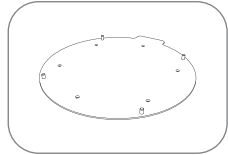

Grundplatte

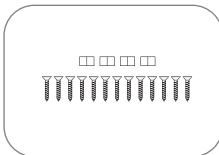

M4x20 (13),
M8 Sicherungsmutter (4)

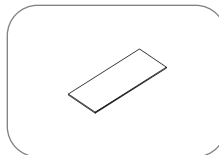

LNB- Schutzfilm

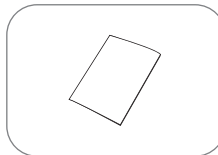

Bedienungsanleitung

※ Die tatsächlichen elektronischen Elemente können von denen in den Abbildungen gezeigten abweichen.

2-2. Bauteile

Bauteile der Haupteinheit

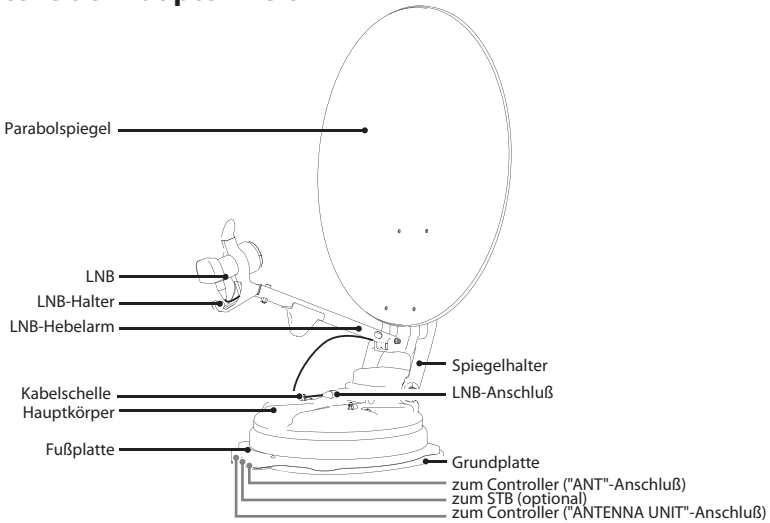

Bauteile des Controllers

• Vorderseite

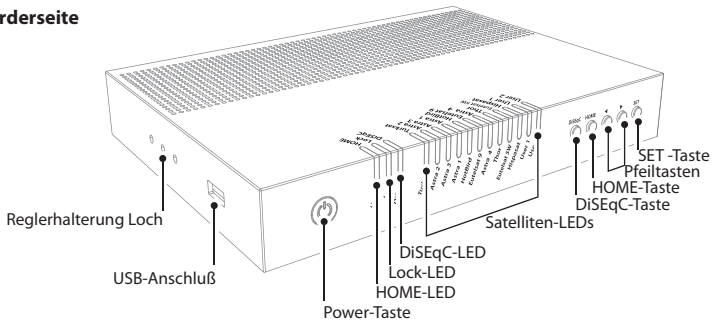

LED-Anzeige

Ein

Aus

Flimmer

• Rückseite

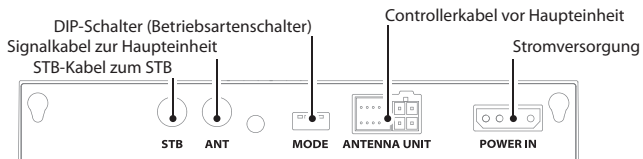

3. Tipps zur Montage

Schritt 1 : Das Gerät einschalten und die SET-Taste bei jedem Satelliten drücken.

Schritt 2 : Wenn der Spiegelhalter in senkrechter Richtung (ca. 90 Grad) angehoben wurde, das Gerät ausschalten.

Schritt 3 : Den Spiegel an dem Spiegelhalter befestigen.

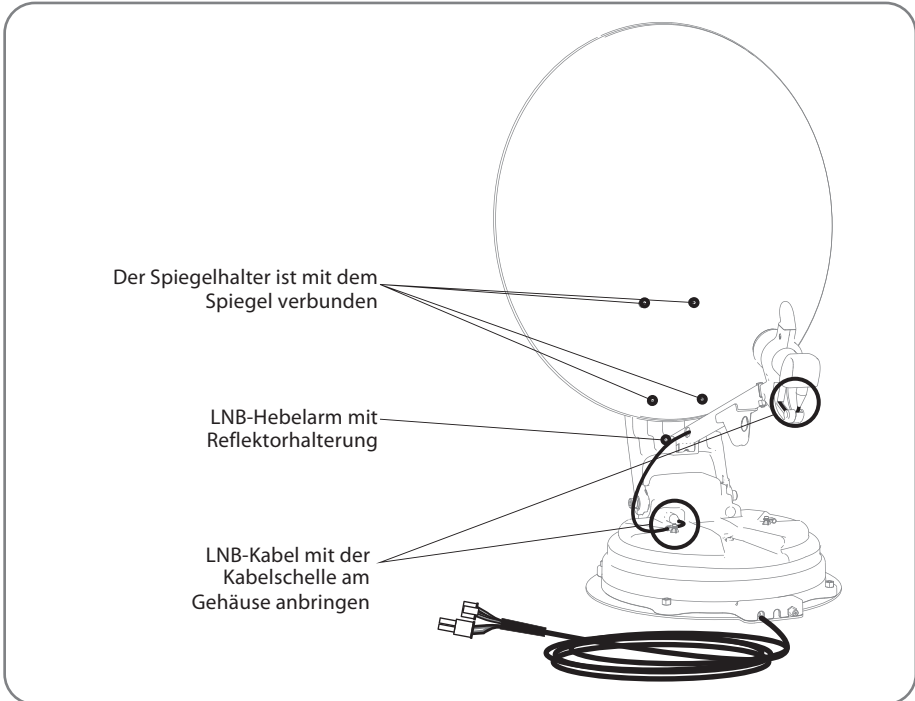

Schritt 4 : LNB-Hebelarm an dem Spiegelhalter befestigen.

Schritt 5 : LNB-Kabel mit dem Stecker am Gehäuse verbinden und LNB-Stecker mit einer wasserdichten Schutzkappe abdecken.

Schritt 6 : LNB-Kabel am Gehäuse mit der Kabelschelle ausrichten.

※ Zur Vermeidung von Kabelschäden muß der Monteur das LNB-Kabel wie auf der vergrößerten Abbildung auf Seite 11 befestigen.

Schritt 7 : Anschalten und überprüfen, ob die Installation als HOME Positionierung abgeschlossen ist.

- 65cm Parabolantenne

Nr.	Bauteilname	Anzahl
①	Spiegel	1
②	LNB-Halter	1
③	Spiegelhalter	1
④	M6 Unterlegscheibe	4
⑤	Flacher Schraubenkopf M6x15	4
⑥	SEMS2 M6x55	1
⑦	Kabelschelle	1
⑧	SEMS1 M4x10	1

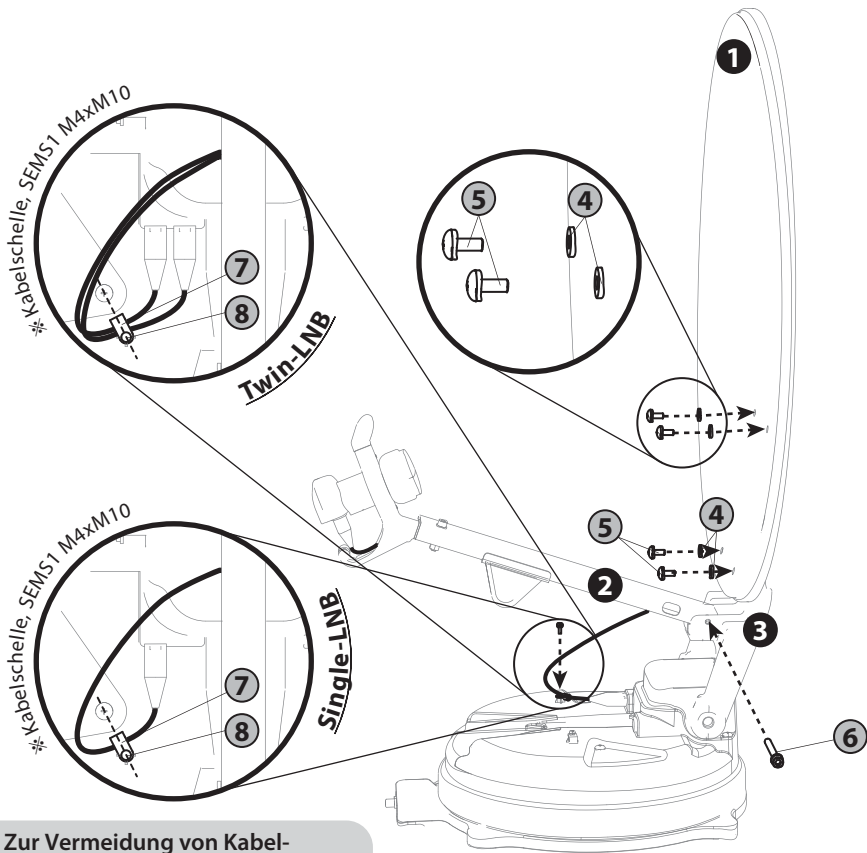

※ Zur Vermeidung von Kabelschäden muss der Installateur das LNB-Kabel mit der Kabelschelle befestigen. Es sind die Details auf Seite 10 zu beachten.

- 85cm Parabolantenne

Nr.	Bauteilname	Anzahl
①	Spiegel	1
②	LNB-Halter	1
③	Spiegelhalter	1
④	M6 Unterlegscheibe	4
⑤	Flacher Schraubenkopf M6x15	4
⑥	SEMS2 M6x55	1
⑦	Kabelschelle	1
⑧	SEMS1 M4x10	1

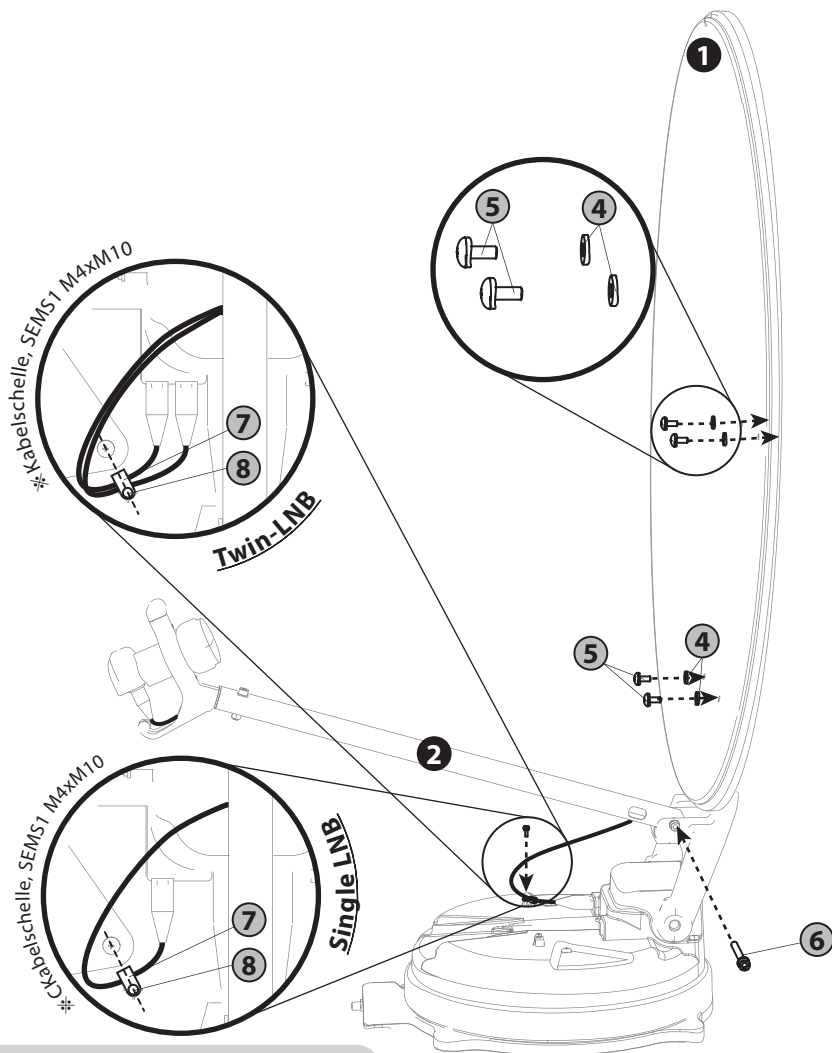

※ Zur Vermeidung von Kabelschäden muss der Installateur das LNB-Kabel mit der Kabelschelle befestigen. Es sind die Details auf Seite 10 zu beachten.

- 85 cm Auto-Skew Parabolantenne

Nr.	Bauteilname	Anzahl
①	Spiegel	1
②	LNB-Halter	1
③	Spiegelhalter	1
④	M6 Unterlegscheibe	4
⑤	Flacher Schraubenkopf M6x15	4
⑥	SEMS2 M6x55	1
⑦	Kabelschelle	2
⑧	SEMS1 M4x10	2

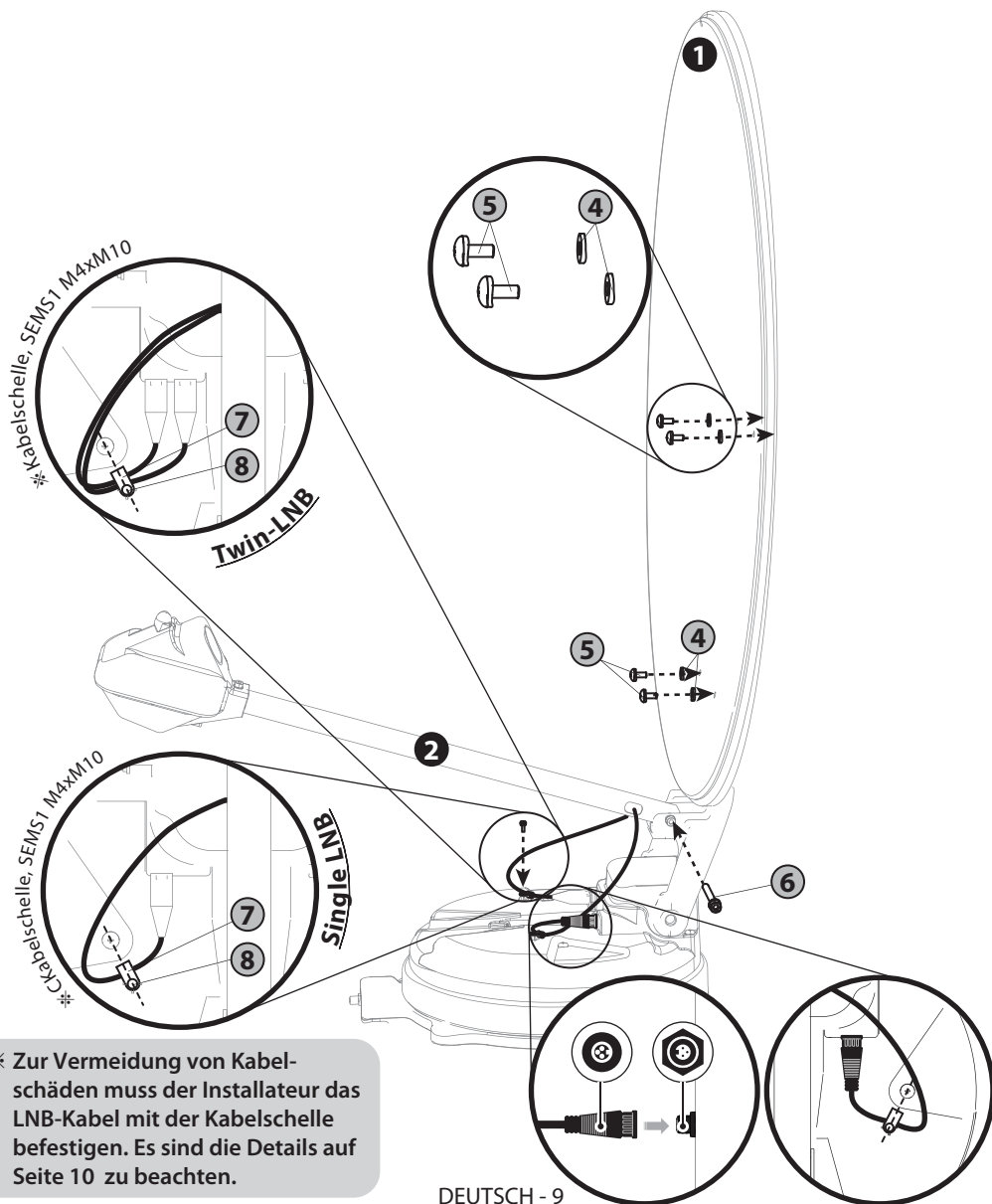

※ **Vorsicht bei der Befestigung des Kabels**

Richtig

LNB-Kabel

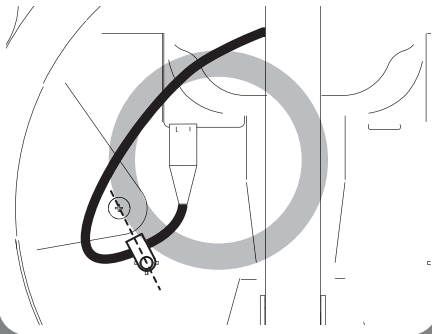

Auto Skew-Kabel

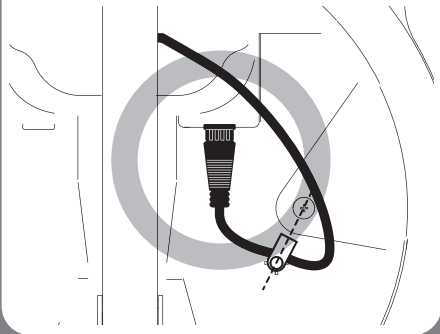

Falsch

※ Dies gilt für Single -LNB und Twin-LNB.

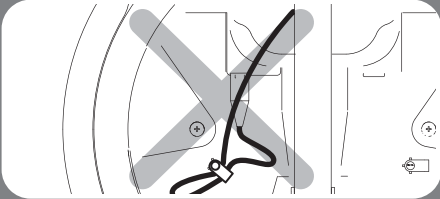
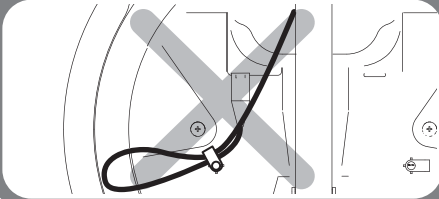
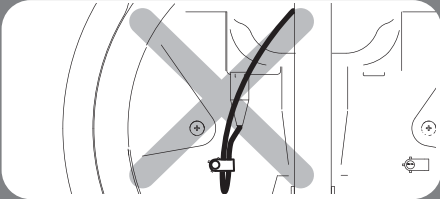
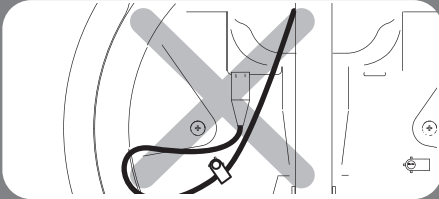
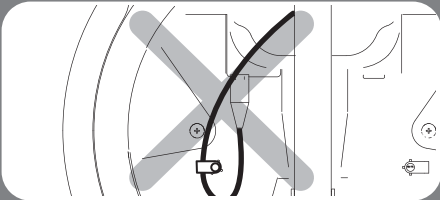
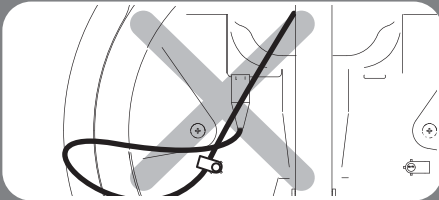
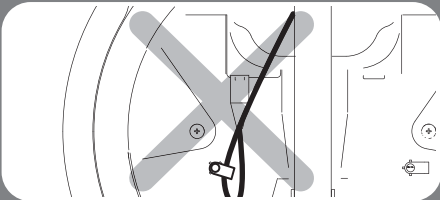
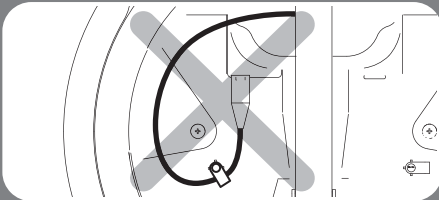

4. Schaltplan

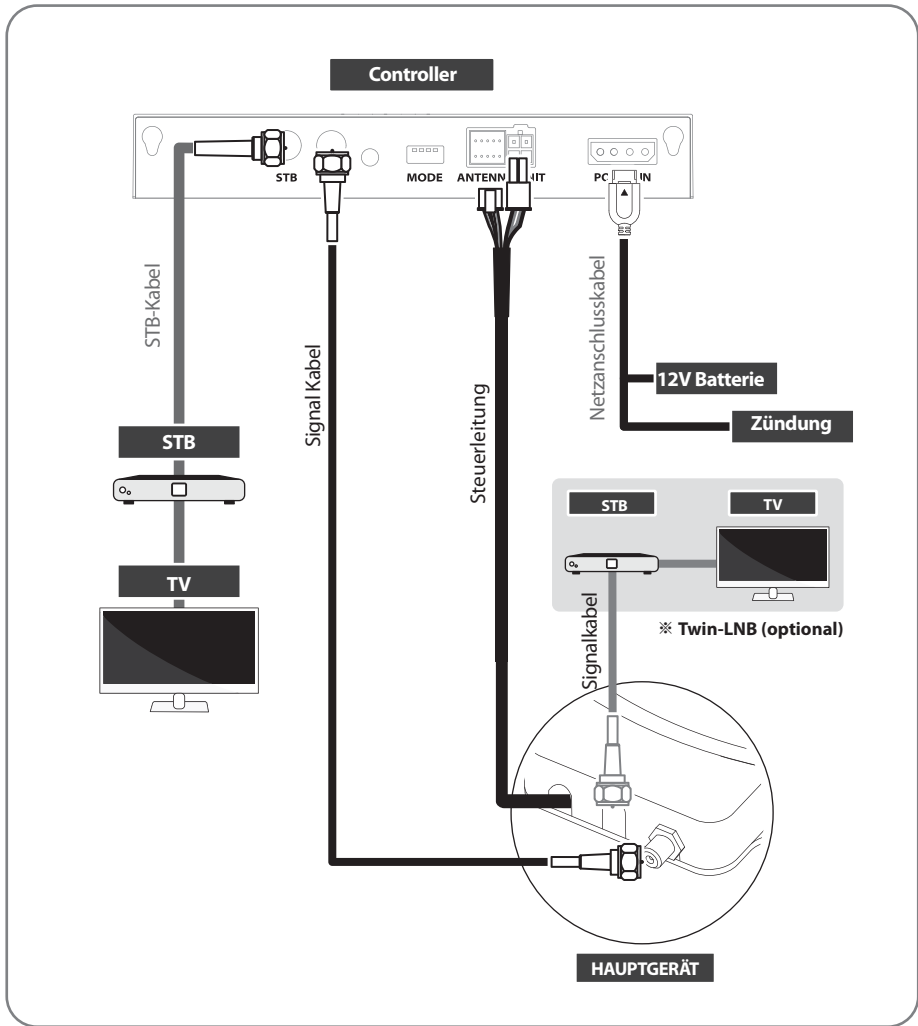

- Zur Verbindung der Antenne mit dem Controller ist die Steuerleitung zu verwenden. Die Steuerleitung ist mit dem Hauptkörper vorverbunden.
- STB-Kabel und Signalkabel haben unterschiedliche Längen. Bitte die Längen überprüfen, um das richtige Kabel für den Betrieb zu verwenden.
- Bitte sicherstellen, dass die mitgelieferten Kabel verwendet und nicht in irgendeiner Weise verändert werden.

※ Das zusätzliche STB kann die ausgewählten Satellitenkanäle am Haupt-STB anzeigen, es kann den Satelliten nicht auswählen oder ändern. Das über den Controller verbundene Haupt-STB hat nur eine unterstützende DiSeqC-Funktion.

5. Skew-Einstellung

※ Nur für Standardmodelle. Keine Notwendigkeit für Auto-Skew-Modelle.

Der LNB empfängt entweder ein waagerechtes oder senkrechtes Signal. Um das Signal zu ändern, ist der LNB um 90° zu drehen. Je nach Zielsatelliten und Regionen ist eine Skew-Einstellung erforderlich.

Um die beste Signalqualität zu erhalten, ist eine Skew-Einstellung entsprechend der unten aufgeführten Abbildungen vorzunehmen. Die Genauigkeit ist nicht entscheidend, so dass eine kleine Toleranz akzeptabel ist. Es ist einfach, die Signalqualität des Satelliten auf STB zu überprüfen, indem man den LNB etwas nach links und nach rechts dreht.

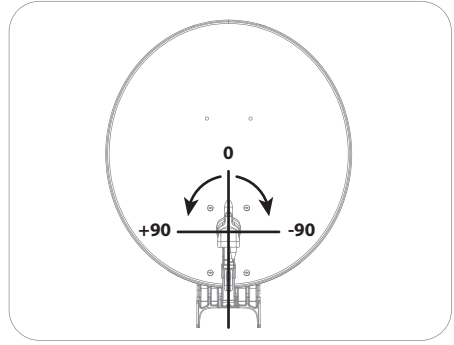

Turksat @ 42.0°E

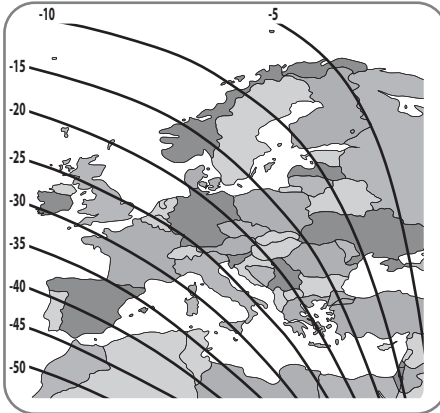

Astra2 @ 28.2°E

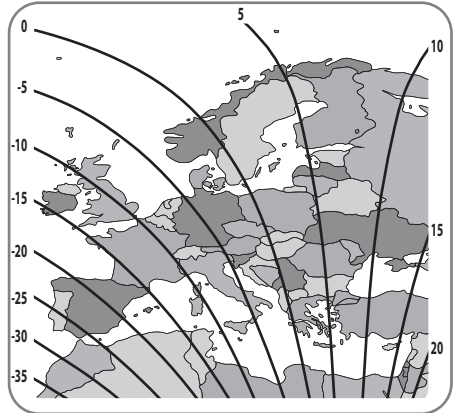

Astra3 @ 23.5°E

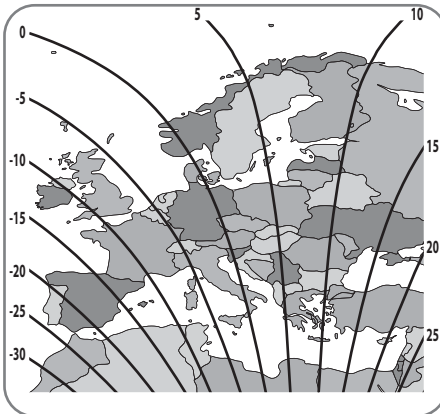

Astra1 @ 19.2°E

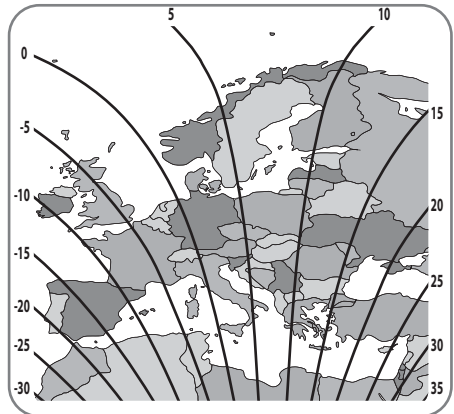

HotBird @ 13.0°E

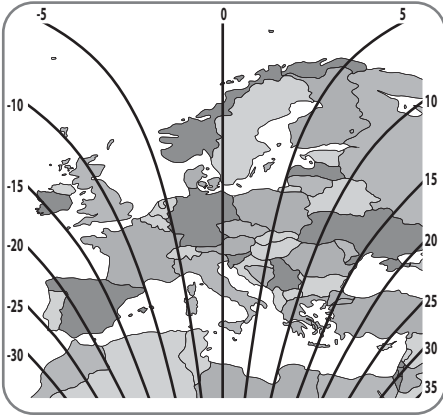

Eutelsat 9 @ 9.0°E

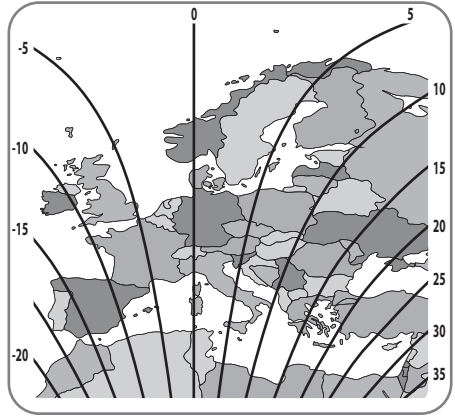

Astra4 @ 4.9°E

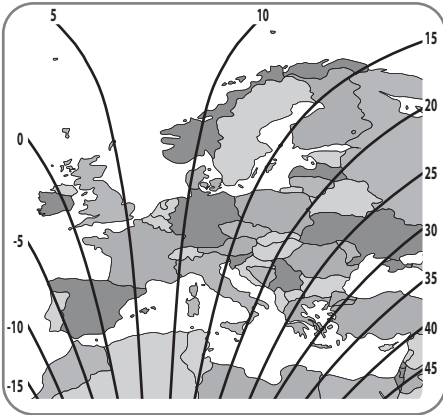

Thor @ 0.8°W

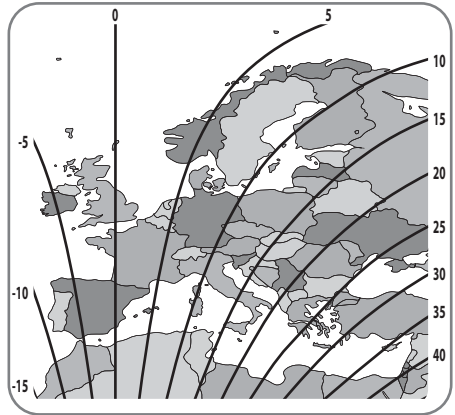

Eutelsat 5W @ 5.0°W

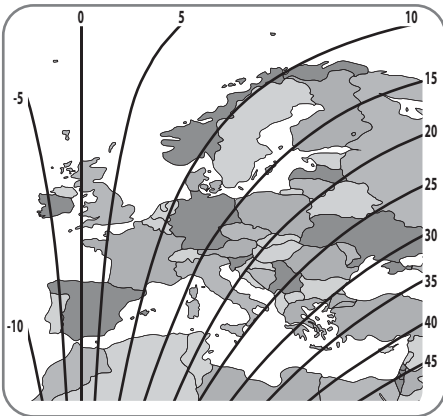

Hispasat @ 30.0°W

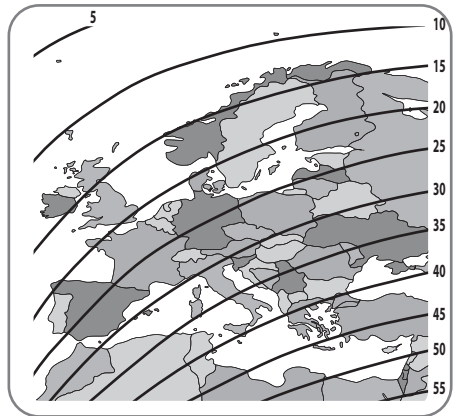

6. Funktionsbeschreibung

6-1. Vorbereitung zur Verwendung

In der Abbildung unten finden Sie die verschiedenen Modelle. Anhand der Abbildung überprüfen Sie bitte, ob der Controller die korrekte Voreinstellung hat.

Bitte lassen Sie diese Einstellungen, wie sie sind und nehmen Sie keine Einstellungsänderungen vor, es sei denn, es stimmt mit dem Modell nicht überein.

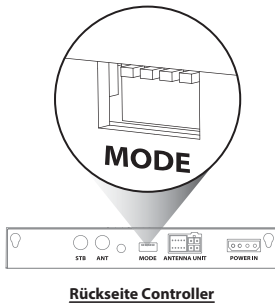

Antenne Modell	65cm	85cm
Standard	#2 nach 1 2 3 4	#1 nach 1 2 3 4
Auto-Skew	#2,4 nach 1 2 3 4	#1,4 nach 1 2 3 4

❖ Eine falsche Einstellung bewirkt eine Verschlechterung der Empfangsleistung.

a. Alle Satelliten-LED blinken und dann wird das System wie unten abgebildet angezeigt

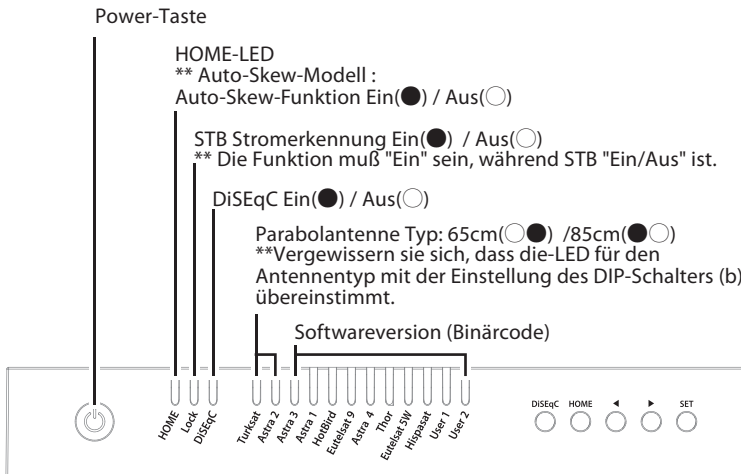

b. Wenn die HOME-LED leuchtet, bedeutet dies, dass die Antenne betriebsbereit ist (wenn sich die Antenne nicht im HOME befindet, blinkt die HOME-LED während der Rückkehr zur Option HOME).

c. Um das Gerät einzuschalten, drücken Sie die POWER-Taste und die Kontroll-LEDs leuchten.

Um das Gerät auszuschalten, halten Sie die POWER-Taste gedrückt bis alle LEDs leuchten.

Das Gerät wird ausgeschaltet, wenn die Taste losgelassen wird.

6-2. Satellitensuche

- Mit den Pfeiltasten zum Zielsatelliten in der Liste gehen und SET drücken, um die Suche zu starten.
- Die Lock-LED blinkt während des Suchvorgangs und leuchtet erst dann, wenn der Zielsatellit erfasst ist.

Beispielsweise :

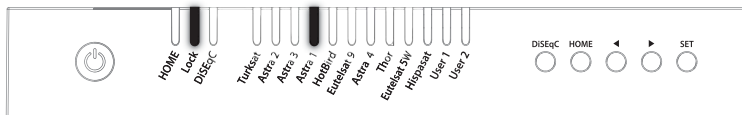

- Wenn der falsche Satellit ausgewählt ist, zum richtigen Satelliten wechseln und SET drücken, um den neuen Satelliten zu bestätigen.
- Nach Gebrauch und vor der Reise auf "HOME" drücken für die HOME-Positionierung.

6-3. DiSEqC 1.1 Einstellung

Für die Benutzereinstellung bei STB siehe voreingestellte CARBEST-Satelliten für DiSEqC 1.1

Lfd.-Nr.	LNB	Satellit
1	LNB 1	Turksat
2	LNB 2	Astra 2
3	LNB 3	Astra 3
4	LNB 4	Astra 1
5	LNB 5	Hotbird
6	LNB 6	Eutelsat 9
7	LNB 7	Astra 4
8	LNB 8	Thor
9	LNB 9	Eutelsat 5W
10	LNB 10	Hispasat
11	LNB 11	Benutzer 1
12	LNB 12	Benutzer 2
13	LNB 13	x
14	LNB 14	x
15	LNB 15	Aktuelle Satelliten suchen
16	LNB 16	Zu HOME-Position gehen

- Die Standardeinstellung für DiSEqC ist EIN, DiSEqC-LED leuchtet.
Um EIN/AUS zu schalten, vergewissern Sie sich bitte, dass die Antenne auf HOME steht, dann die DiSEqC-Taste für 2 Sekunden drücken. (siehe auch DiSEqC-LED-Statuswechsel zwischen EIN und AUS)
- Für den DiSEqC-Betrieb der Antenne muss STB eine passende Satellitenliste als voreingestellte CARBEST-Liste haben. Der Benutzer muss die Satelliten in gleicher Reihenfolge (#1~12 in der obigen Tabelle) bei STB-DiSEqC-Einstellung zuordnen, um für die Verwendung der DiSEqC- Funktion bereit zu sein.

6-4. STB Stromerkennung Ein / Aus

- Es ist sicherzustellen, dass das Gerät ausgeschaltet ist.
- Rechte Pfeiltaste drücken und halten und Power-Taste drücken.
- Wenn die HOME-LED leuchtet, bedeutet dies, dass die Funktionsänderung beendet ist (wenn sich die Antenne nicht im HOME-Modus befindet, blinkt die HOME-LED während der Rückkehr zur Option HOME).

STB Stromerkennung Ein(●) / Aus(○)

**Die Funktion muß Ein sein, während STB Ein/Aus ist.

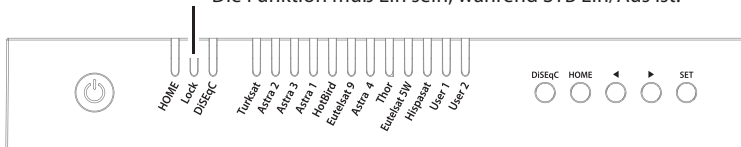

Wenn die STB-Stromerkennung (Lock-LED) eingeschaltet ist

- sollte die STB, an der der Controller angeschlossen ist, für den Betrieb der Antenne eingeschaltet sein
- und die STB während des Betriebs der Antenne ausgeschaltet ist, geht die Antenne wieder auf HOME zurück und funktioniert nicht
- und die STB ausgeschaltet ist, funktioniert die Antenne nicht, obwohl die SET-Taste gedrückt wurde

Wenn die STB-Stromerkennung (Lock-LED) ausgeschaltet ist,

- wird die Antenne unabhängig vom Stromversorgungsstatus der STB mit dem Controller betrieben.

6-5. Energiesparmodus

- Während sich die Antenne im HOME-Modus befindet, schaltet sich die Antenne automatisch aus, wenn 15 Minuten lang keine Eingabe vom Controller erfolgt.
- Drücken Sie die POWER-Taste, um das Gerät wieder einzuschalten.

7. Zusätzliche Funktionen

7-1. Fehlermeldung

Die Fehlermeldung-LEDs (HOME/Lock/DiSEqC) leuchten gleichzeitig bei Auftreten eines Problems mit der Haupteinheit, wenn die Details wie folgt angezeigt werden:

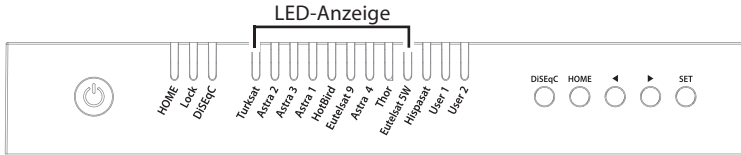

Lfd.-Nr.	LED-Anzeige	Fehlerdetail
1	Turksat	Niedrige Leistung
2	Astra 2	Tuner-Fehler
3	Astra 3	AZ-Motorfehler
4	Astra 1	EL-Motorfehler
5	Hotbird	SK-Motorfehler
6	Eutelsat 9	AZ-Motorstromfehler
7	Astra 4	EL-Motorstromfehler
8	Thor	SK-Motorstromfehler
9	Eutelsat 5W	EL-Bereichsfehler

7-2. Auf Werkseinstellungen zurücksetzen

- Es ist sicherzustellen, dass das Gerät ausgeschaltet ist.
- HOME-Taste drücken und halten und Power-Taste drücken.

Beispielsweise :

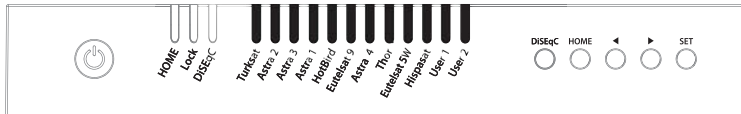

- Auf Werkseinstellungen zurückzusetzen dauert weniger als 10 Sekunden.
- Wenn die HOME-LED leuchtet, bedeutet dies, dass die Funktionsänderung beendet ist (wenn sich die Antenne nicht im HOME-Modus befindet, blinkt die HOME-LED während der Rückkehr zur Option HOME).

7-3. Software-Upgrade

- Die Datei "GALAXY.BIN" auf einen USB Stick speichern. Bitte in keinen Ordner verschieben.
- Es ist sicherzustellen, dass das Gerät ausgeschaltet ist, während der USB-Stick an den USB-Anschluß angeschlossen wird.
- Die SET-Taste drücken und halten, bis die Power-Taste einschaltet.
- HOME/Lock/DiSEqC-LED blinken zusammen, während die Upgrade-Datei überprüft wird.

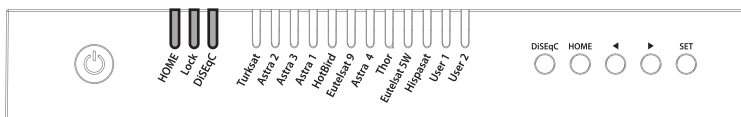

- e. Der Software-Upgrade dauert ca. 10 Sekunden.
- f. Wenn das Upgrade abgeschlossen ist, blinken alle Satelliten-LEDs einmal, dann sind die LEDs HOME / Lock / DiSEqC-LED aus, der Controller wird neu gestartet.
- g. Wenn die HOME-LED leuchtet, bedeutet dies, dass die Antenne betriebsbereit ist.

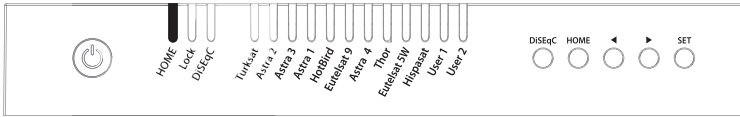

- h. Ist das Upgrade fehlgeschlagen, blinken die HOME / Lock / DiSEqC-LEDs fünfmal und kehren zum vorherigen Systemzustand zurück.



- ※ Verwenden Sie nur das FAT32-Format für USB.
- ※ CBI-Typ USB wird nicht unterstützt.

i. 4. Manuelle Satelliten-Update-Funktion

Falls ein bestimmter Satellit einen Fehler aufweist, aktualisieren Sie die Satelliten-Informationen manuell mit der folgenden Anweisung.

- a. Drücken Sie den nachfolgenden Satelliten, um zu suchen
 - Für Turksat ist nur Astra 2 möglich
 - Für Hispasat ist Eutelsat 5W die einzige Option
 - Die restlichen Satelliten haben je zwei Optionen auf beiden Seiten

Beispielsweise :

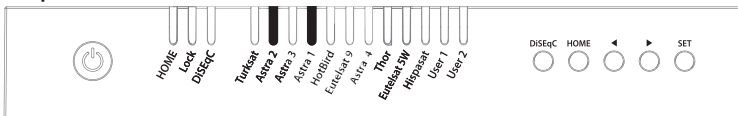

- b. Wenn der nächste ausgewählte Satellit einmal gefunden wurde (gesperrt), gehen Sie zurück zu dem vorherigen Satelliten mit dem Fehler und drücken Sie die SET-Taste länger als 2 Sekunden
 - Stellen Sie sicher, dass die Lock-LED während des Updates schneller blinkt als einmal pro Sekunde.
 - Wenn die Taste weniger als 2 Sekunden gedrückt wird, blinkt die LED "Lock" als normaler Betrieb.
- c. Wenn die Aktualisierung erfolgreich ist, blinken alle Satelliten-LEDs zweimal und die Suche nach dem Satelliten beginnt automatisch.
- d. Wenn das Update fehlgeschlagen ist, kehrt die Antenne zur Home-Position zurück
 - Wählen Sie die andere Option der nächsten Satelliten und führen Sie die Aktualisierung wie oben beschrieben erneut durch.
 - Wenn der zweite Test fehlgeschlagen ist, schauen Sie im Handbuch nach dem Software-Upgrade.



- ※ Wenn ein Upgrade oder ein Zurücksetzen auf die Werkseinstellungen durchgeführt wird, werden alle gespeicherten Daten entfernt.

8. Fehlerbeseitigung

Es gibt eine Reihe allgemeiner Probleme, die die Signalempfangsqualität oder den Betrieb des Gerätes beeinflussen können. Die folgenden Abschnitte sprechen diese Probleme und Lösungsmöglichkeiten an.

A. Keine Funktion beim Einschalten des Controllers

- i. Alle Kabelverbindungen auf korrekten Anschluß noch einmal überprüfen.
 - Verbindung zwischen der Stromquelle und dem Controller.
 - Verbindung zwischen dem Controller und der Antenne. Vergewissern Sie sich, dass der linke Anschluss der Antenne richtig mit dem Controller verbunden ist.
- ii. Das Netzanschlusskabel auf Fehler überprüfen.
- iii. Die Batterie-Polaritäten (+/-) überprüfen.

B. Fehler beim Suchen des ausgewählten Satelliten

- i. Satellitensignale können z. B. durch Gebäude oder Bäume blockiert oder beeinträchtigt werden. Stellen Sie sicher, dass es keine Hindernisse in südlicher Richtung gibt.
- ii. Wählen Sie einen anderen Satelliten aus. Wenn dieser gesperrt ist, wählen Sie erneut den ursprünglichen Satelliten aus.
- iii. Schalten Sie die Einheit aus und wieder ein und wählen Sie den ursprünglichen Satelliten erneut aus.

C. Mechanische Probleme

- i. Wenn sich die Antenne nicht in die gewünschte Position bewegt.
 - Schalten Sie sie nochmals "Ein/Aus".
- ii. Wenn die Antenne Geräusche macht, sich aber nicht in die gewünschte Position bewegt
 - Schalten Sie nochmals "Ein/Aus". Falls das Problem weiterhin besteht, kontaktieren Sie bitte Ihren Händler.

D. Andere Probleme

- i. Wenn das System nicht ordnungsgemäß verkabelt wurde, wird es nicht ordnungsgemäß funktionieren. Bei Kabelschäden wenden Sie sich bitte an Ihren Händler.

9. Technische Daten

9-1. Abmessungen

65 cm Parabolantenne

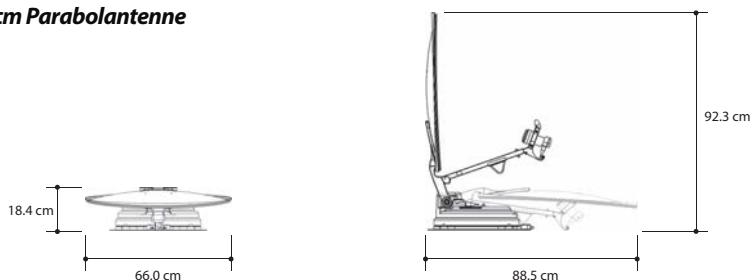

85 cm Parabolantenne

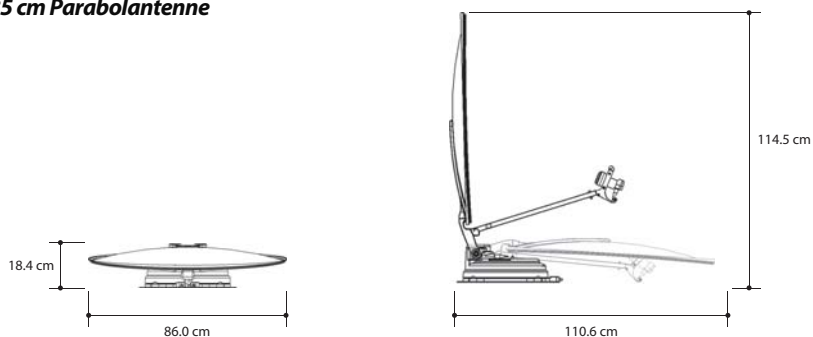

9-2. Technische Daten

MODELL	65 cm Parabolantenne	85 cm Parabolantenne
Input-Frequenz	10,7 ~ 12,75 GHz	10,7 ~ 12,75 GHz
Polarisation	Senkrecht & Waagrecht	Senkrecht & Waagrecht
Typische Schüsselgröße	65 cm	85 cm
Größe (B x L)	66,0 x 71,0 cm (Offset Schüssel)	86,0 x 91,0 cm (Offset Schüssel)
Abmessungen (L x B x H)	88,5 x 66,0 x 18,4 cm (gefaltet)	110,6 x 86,0 x 18,4 cm (gefaltet)
Gewicht	12,0 kg	13,8 kg
Min. EIRP	46 dBW	44 dBW
Winkelbereich (EL / AZ)	0° ~ 145° / 390°	0° ~ 145° / 390°
Winkelbereich (Positionierung)	Manuell / Automatisch (Optional)	Manuell / Automatisch (Optional)
Satelliten-Suchzeit	180 Sekunden (im Durchschnitt)	180 Sekunden (im Durchschnitt)
LNB	Leistung	1 / 2 Ausgang (Optional)
	Ausgangsfrequenz	950 ~ 2.150 MHz
	L.O. Frequenz	9,75 / 10,6 GHz
Betriebstemperatur	-20°C ~ +60°C	-20°C ~ +60°C
Eingangsspannung	DC 12V	DC 12V
Energieverbrauch	50 W (bei der Suche)	50 W (bei der Suche)

10. Installation auf dem Wohnwagen/Reisemobil

10-1 . Platzbedarf für die CARBEST Multi-Sat-Antenne

Es ist darauf zu achten, dass es für die gefaltete CARBEST Multi-Sat-Antenne genügend Platz gibt, genauso wie für den Dreh- und Schwenkbereich.

65 cm Parabolantenne

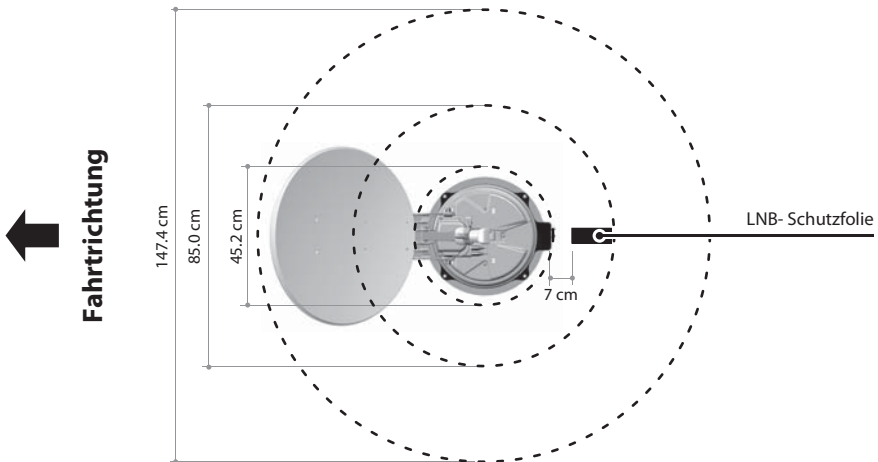
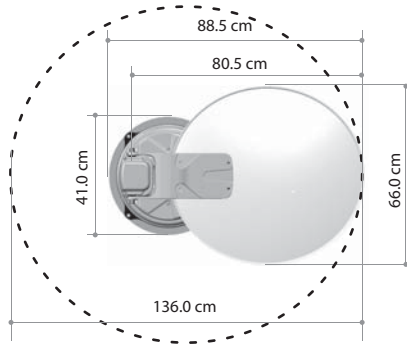

85 cm Parabolantenne

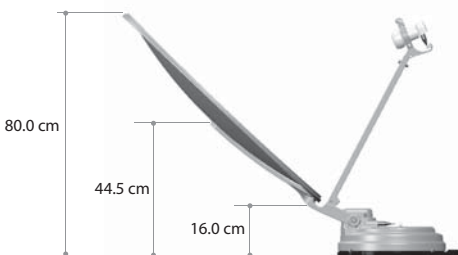
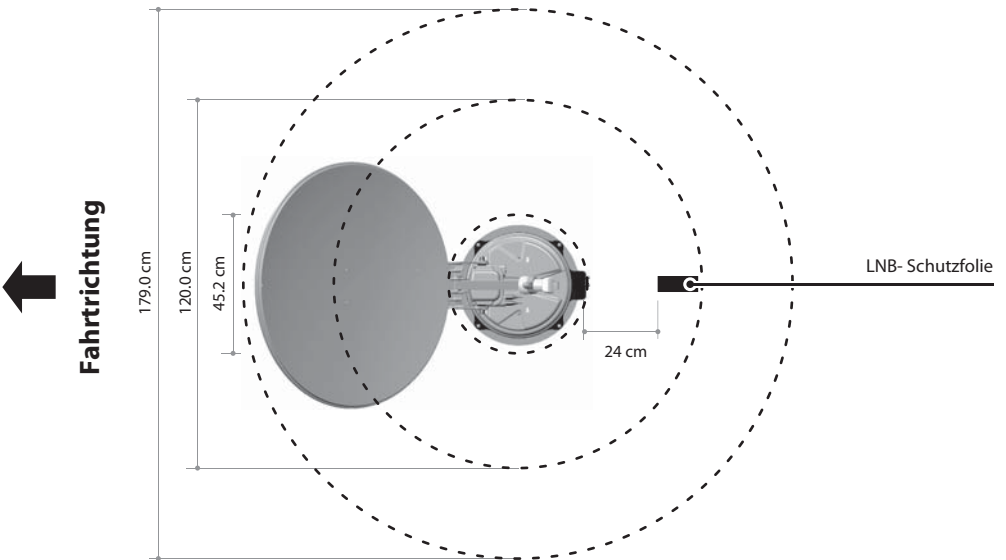
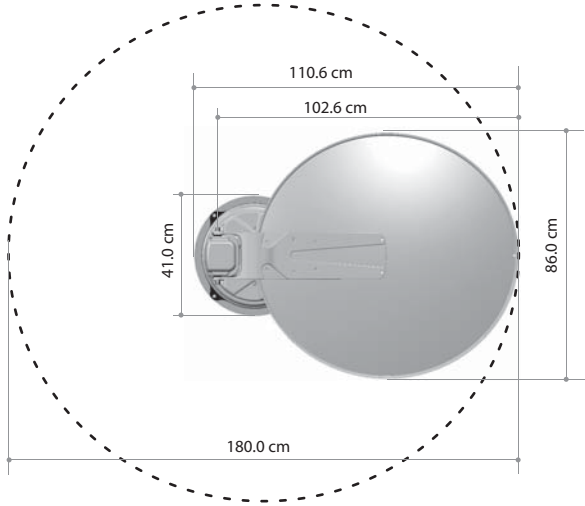

10-2. Installationsausrüstung

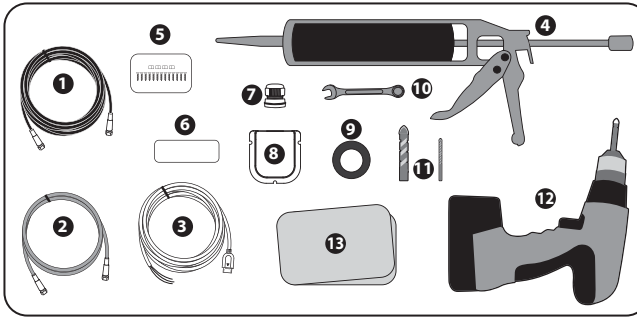

- 1 Signalkabel
- 2 STB-Kabel
- 3 Stromeingangskabel
- 4 Silikon
- 5 M4×20(13), M8 Sicherungsmutter(4)
- 6 LNB- Schutzfolie
- 7 Kabelverschraubung
- 8 Kabelhalter
- 9 Klebeband
- 10 Schraubenschlüssel
- 11 2mm Bohrer, 25mm Bohrer
- 12 Bohrmachine
- 13 Reiniger

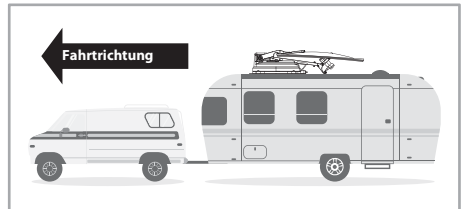
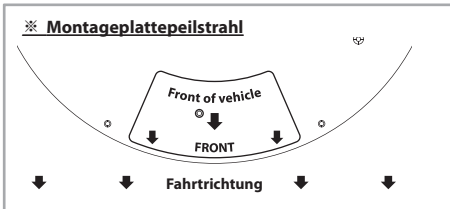

10-3. Installationsanweisung

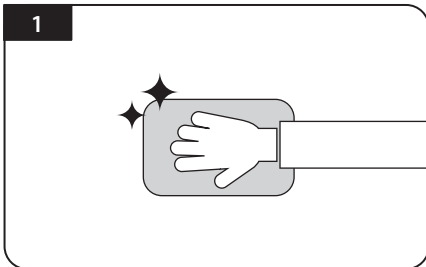

Die Oberfläche reinigen

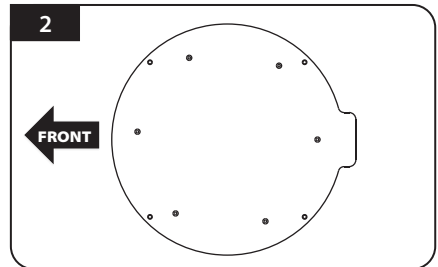

Grundplatte in der Mitte des Fahrzeugdaches positionieren

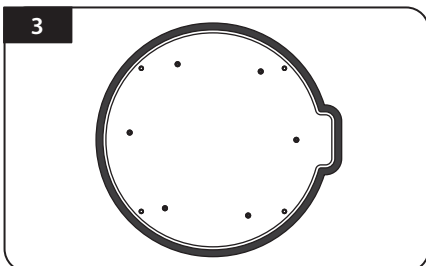

Das Klebeband außerhalb der Grundplatte befestigen, so dass es 5 mm von den Plattenrändern entfernt ist

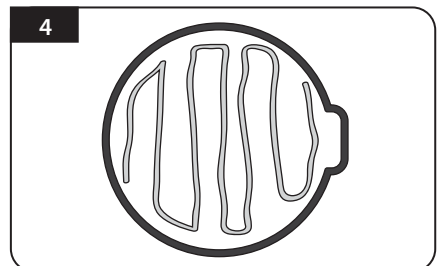

Die Grundplatte beiseite setzen, um Silikon innerhalb der angebrachten Bandlinie aufzubringen. Dabei 2 cm Abstand von der Linie lassen.

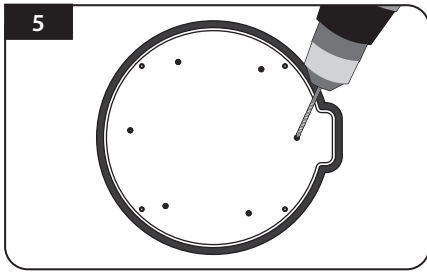

5 Die Grundplatte auf das Silikon legen und 6 Löcher ($d=2\text{ mm}$) mit einer Bohrmaschine bohren

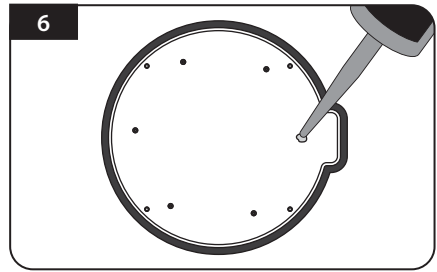

6 Silikon auf die Löcher auftragen

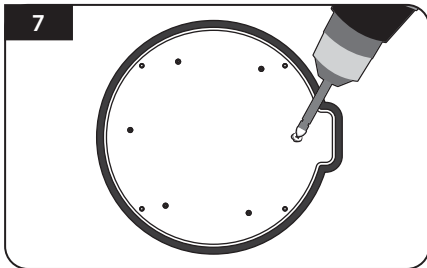

7 Schrauben festschrauben

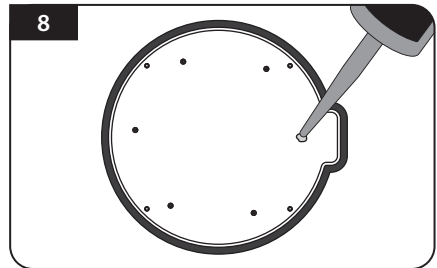

8 Silikon auf die festgeschraubten Schrauben aufbringen

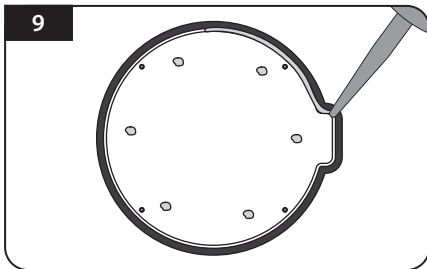

9 Silikon um den Rand der Grundplatte herum aufbringen

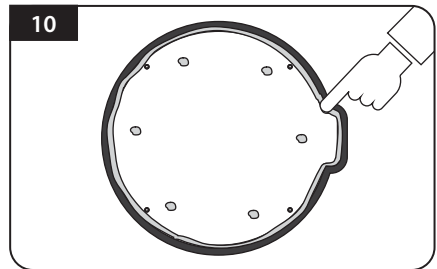

10 Das überschüssige Silikon entfernen

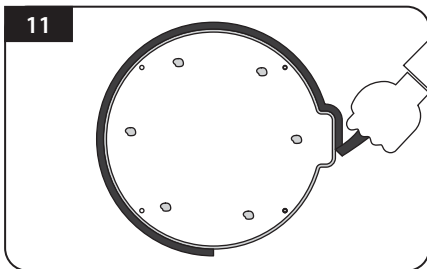

11 Das Klebeband entfernen und das Silikon trocknen lassen

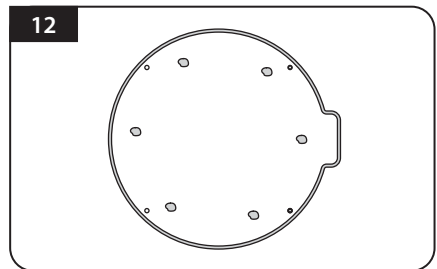

12 Vorbereitungen treffen, um die Antenne auf die vier aufrecht stehenden Schrauben zu setzen

13

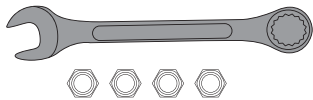

Erforderliche Bauteile: Schraubenschlüssel, vier (4) Muttern

14

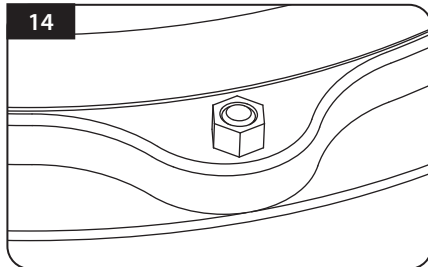

Die Antenne auf die Aluminiumplatte und die Unterlegscheiben über jede Schraube platzieren

15

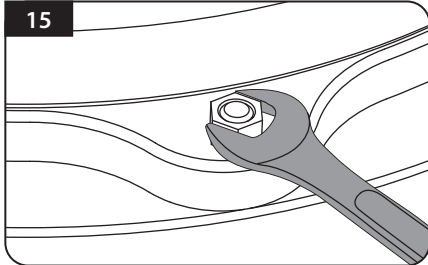

Die mitgelieferten Muttern auf die vier Schrauben setzen und mit dem Schraubenschlüssel festziehen

16

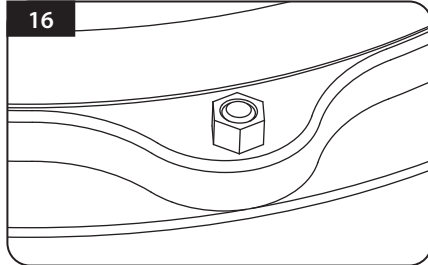

Es ist darauf zu achten, dass alle vier Muttern angezogen sind

17

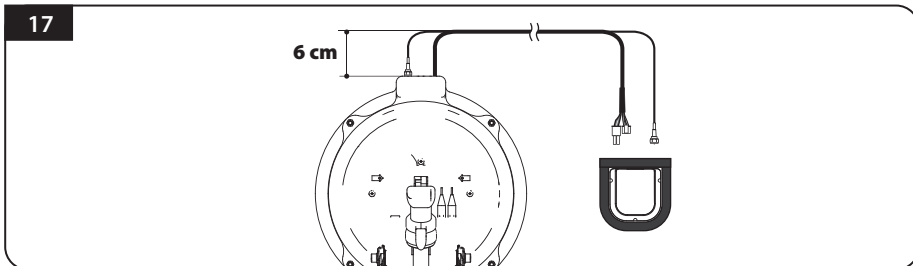

Achten Sie bitte bei der Montage der Dachdurchführung darauf, dass Sie genügend Platz zum Rand lassen, um die Dachdurchführung entsprechend versiegeln zu können, um einen Wassereintrich zu vermeiden

※ Um eine Kabelstörung zu vermeiden, sollte das Kabel entsprechend der oben gezeigten Abbildung erst nach 6 cm gebogen werden ,

18



19



Es wird ein 25 mm-Loch für die Kabeldurchführung benötigt, um die Kabel ohne Beschädigung durchführen zu können

20

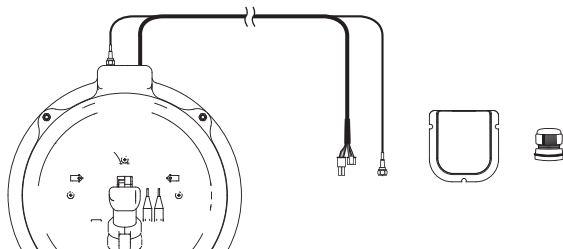

Für die Installation sind Steuerleitung und Signalkabel, Kabelhalter und Kabelverschraubung erforderlich

21

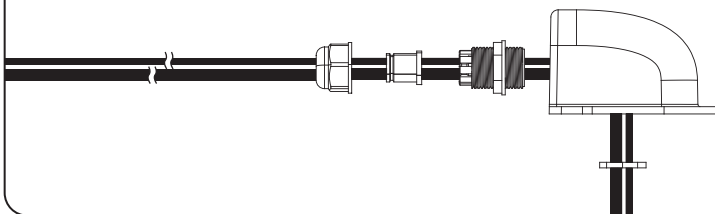

Das Kabel in den Kabelhalter stecken, wie oben abgebildet

22

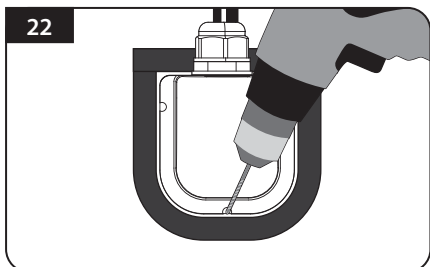

Den Kabelhalter in die Klebebandmarkierungen einsetzen. Drei 2 mm Löcher bohren

23

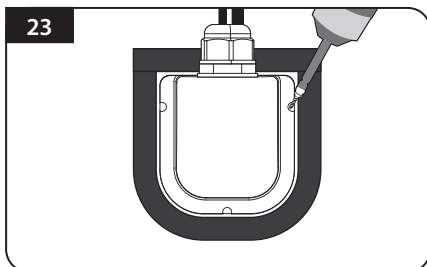

Den Kabelhalter am Fahrzeugdach mit drei M 4 x 20 Schrauben an den Bohrlöchern befestigen

24

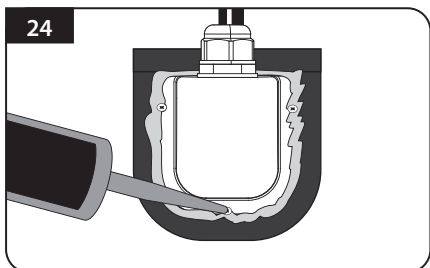

Zur Wasserdichtigkeit das Silikon rund um den Kabelhalter und auf die Oberseite der Schrauben aufbringen

25

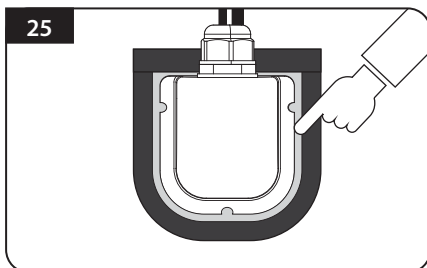

Die Kabel anschließen und das Klebeband entfernen. Vor dem Trocknen überschüssiges Silikon entfernen.

26

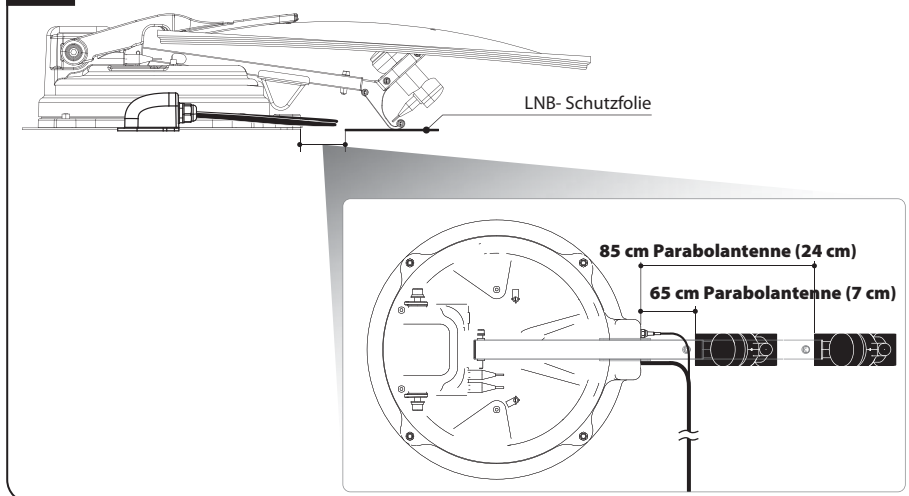

Eine LNB-Schutzfolie 7 cm vom Antennenfuß entfernt bei der 65 cm Antenne (24 cm bei 85 cm Antenne) befestigen. Überprüfen Sie, ob die LNB-Schutzfolie ordnungsgemäß angebracht ist, wenn der LNB-Halter das Fahrzeugdach berührt.

※ Um eine Beschädigung der Kabel zu vermeiden, ist darauf zu achten, dass das Antennen-LNB-Kabel nicht von der LNB-Schutzfolie berührt wird.

27

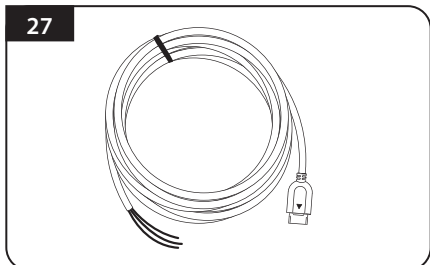

Das Netzanslußkabel für den Anschluß an die Batterie verwenden

28

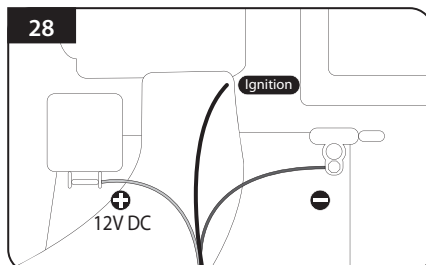

Netzkabel-Polaritäten auf Batteriepolaritäten anpassen, rot zu rot / schwarz zu schwarz. Das gelbe Zündkabel zum Zündanschluß des Fahrzeugs.

29

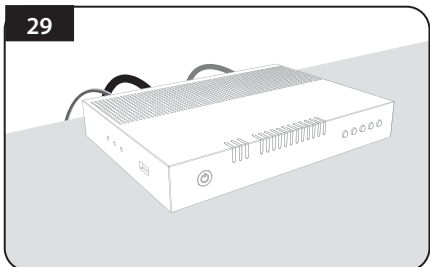

Das andere Ende des Netzanslußkabels ins Steuergerät stecken

30

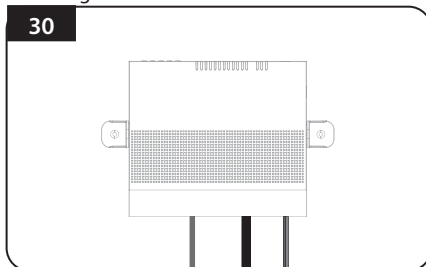

Den Controller mit vier M4 x 20 Schrauben an der gewünschten Stelle platzieren

DE - GEWÄHRLEISTUNG:

Der Gewährleistungszeitraum beträgt 36 Monate. Reimo behält sich das Recht vor, mögliche Fehler zu beseitigen. Die Garantie wird für alle Schäden ausgeschlossen, die durch fehlerhafte Verwendung oder unsachgemäße Handhabung entstanden sind. Haftungsbeschränkungen:

Reimo ist in keinem Fall für Begleitschäden, Folgeschäden oder indirekte Schäden, Kosten, Ausgaben, Nutzungsausfall oder Gewinnausfall haftbar. Der angegebene Verkaufspreis des Produkts stellt den entsprechenden Betrag der Haftungsbeschränkung von Reimo dar.

Table des matières

1. Informations générales

1-1. Introduction	2
1-2. Utilisation et fonctionnement appropriés	2
1-3. Consignes de sécurité	3

2. Contenu

2-1. Ensemble de composants	4
2-2. Noms des pièces	5

3. Comment assembler

6

4. Schéma de raccordement

11

5. Réglage de l'inclinaison

12

6. Description fonctionnelle

6-1. Préparation à l'utilisation	14
6-2. Recherche du satellite	15
6-3. Réglage DiSEqC 1.1	15
6-4. Détection de l'alimentation STB Marche / Arrêt	16
6-5. Mode économie d'énergie	16

7. Fonctions supplémentaires

7-1. Message d'erreur	17
7-2. Réinitialisation usine	17
7-3. Mise à jour du logiciel	17
7-4. Fonction de mise à jour manuelle du satellite	18

8. Dépannage

19

9. Spécifications techniques

9-1. Dimension	20
9-2. Spécifications techniques	20

10. Installation sur caravanes / autocaravanes

10-1. Espace nécessaire pour l'antenne CARBEST Multi-Sat	21
10-2. Équipement pour l'installation	23
10-3. Instructions pour l'installation	23

1. Informations générales

1-1. Introduction

Ces instructions décrivent les fonctions et le fonctionnement du système de satellite l'antenne CARBEST Multi-Sat . Un fonctionnement correct et sûr du système ne peut être assuré qu'en suivant ces instructions.

Votre l'antenne CARBEST Multi-Sat est un système d'antenne de télévision par satellite intelligent qui peut s'aligner automatiquement vers un satellite préréglé, tant que le système est situé dans l'empreinte du satellite sélectionné.

Pour le fonctionnement général, s'il vous plaît assurer vous que le système a toujours une vue dégagée sur le ciel. Si le faisceau de signal du satellite est interrompu par des obstacles tels que des montagnes, des bâtiments ou des arbres, l'appareil ne fonctionnera pas et aucun signal TV ne sera reçu.

1-2. Utilisation et fonctionnement appropriés

Ce produit a été conçu pour une installation fixe sur des véhicules dont la vitesse maximale est de 130 km / h. Il est conçu pour viser automatiquement une antenne au niveau des satellites de télévision géostationnaires. La puissance du système est fournie par un système électrique standard du véhicule avec une tension nominale de 12 Volts du Courant Continu.

L'utilisation de l'équipement à toute autre fin n'est pas autorisée.

Veillez également noter les instructions suivantes du fabricant :

- Il est interdit de changer l'ensemble du dispositif en supprimant ou en ajoutant des composants individuels. L'utilisation de tout autre parabole parabolique ou LNB à ceux installés à l'origine n'est pas autorisée.
- L'installation ne doit être effectuée que par un personnel suffisamment qualifié. Toutes les instructions contenues dans les Instructions d'installation fournies, qui sont fournies séparément, doivent être suivies attentivement.
- Le produit ne nécessite aucune maintenance régulière. Les logements et boîtiers ne doivent pas être ouverts. Les travaux de vérification et d'entretien doivent toujours être effectués par un spécialiste qualifié.
- Toutes les directives pertinentes et approuvées de l'industrie automobile doivent être observées et respectées.
- L'équipement ne doit être installé que sur des toitures rigides.
- Évitez de nettoyer votre véhicule avec le système de satellite monté dans un lave-auto à une baie ou une station de lavage de voitures, ou avec un nettoyeur haute pression.
- En cas d'orage ou de vents forts, amener l'antenne fermée vers le bas.

1-3. Consignes de sécurité

Afin de vous assurer que votre l'antenne CARBEST Multi-Sat fonctionne correctement, vous devez vous assurer qu'elle est conforme aux Instructions d'utilisation de ce manuel et utilisé conformément à son but prévu.

Lorsqu'elle est correctement installée, l'antenne prend automatiquement la position de repos, lorsque l'allumage est enclenché, et se verrouille.

Le conducteur du véhicule doit inspecter l'antenne avant de partir pour s'assurer que l'antenne est correctement stockée dans un endroit sûr. Vérifiez à l'œil nu pour voir si l'antenne est entièrement pliée.

En tant qu'utilisateur de cet équipement, vous êtes responsable de vous assurer que vous respectez les lois et règlements en vigueur.

Le fabricant décline toute responsabilité pour les dommages directs ou indirects du système, des véhicules à moteur ou d'autres équipements en raison d'une mauvaise utilisation de la batterie ou d'une installation erronée ou d'une connexion incorrecte du câble.

2. Contenu

2-1. Ensemble de composants

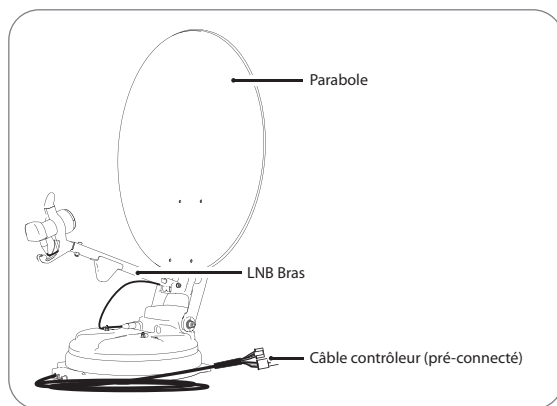

Unité principale

Ensemble de parabole



Tête d'armature M6 x 15 (4), M6
Rondelle de moule plate (4)

Assemblage du Bras du LNB



Serre-cable (1), Sems1 M4 x 10 (1)
(x2 Pour le modèle d'inclinaison automatique)
Sems2 M6x55 (1)

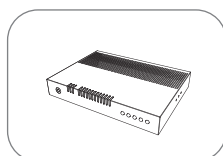

Contrôleur

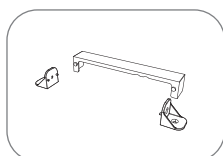

Contrôleur bras de fixation,
Couverture du câble arrière

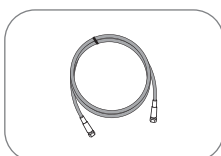

Câble STB (3m)



Câble de signal (7m)
(X2 pour les sorties jumelles
optionnelles)

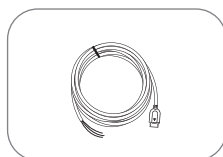

Câble d'alimentation

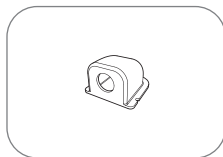

Porte-câble

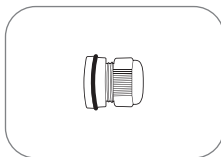

presse-étoupe
(pièce d'étanchéité)

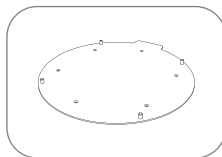

Plaque de montage

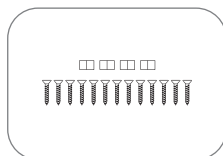

M4x20 (13),
M8 Écrou de blocage (4)

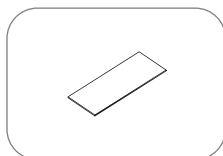

Tampon de protection du LNB

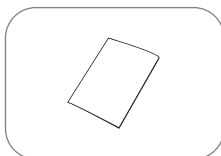

Manuel de
l'utilisateur

※ Les composants réels peuvent différer des images ci-dessus.

2-2. Noms des pièces

Pièces de l'unité principale

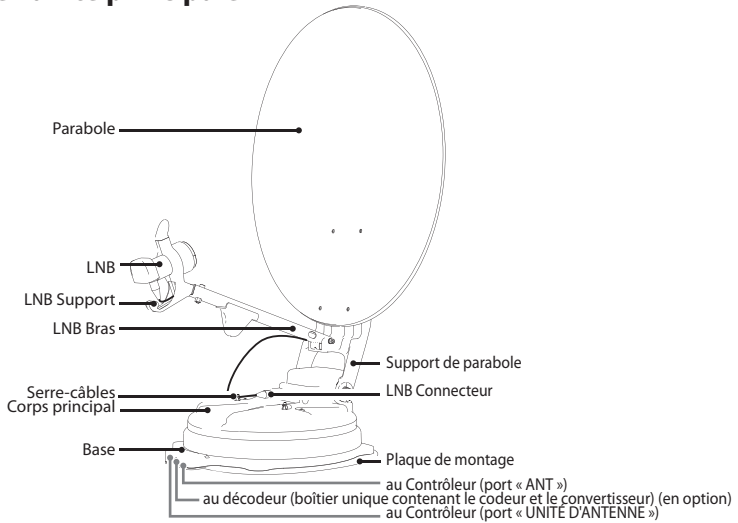

Pièces du Contrôleur

• Avant

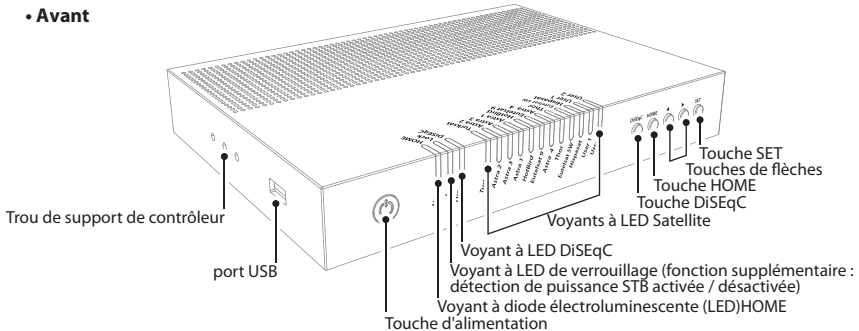

Voyant à LED



Activé



Désactivé



Clignotant

• Arrière

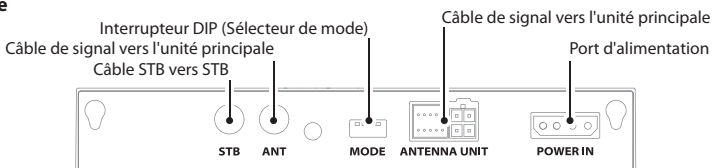

3. Comment assembler

Étape 1 : Allumer Brancher l'appareil et appuyez sur SET sur n'importe quel satellite

Étape 2 : Lorsque le support de parabole est levée jusqu'à direction verticale (environ 90 degrés), éteindre l'appareil

Étape 3 : Connecter le parabole au support de parabole

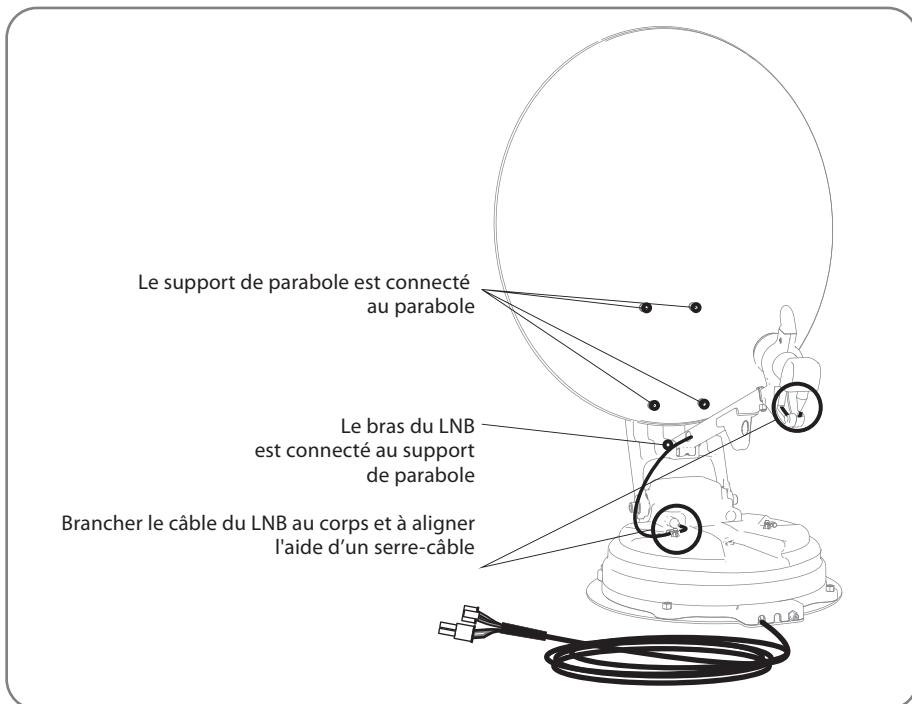

Étape 4 : Connecter le bras du LNB au support de parabole

Étape 5 : Brancher le câble du LNB au connecteur sur le corps et couvrir le connecteur du LNB avec un bouchon étanche pour la protection

Étape 6 : Aligner le câble du LNB sur le corps à l'aide d'un serre-câble

※ Pour éviter d'endommager le câble, l'installateur doit fixer le câble du LNB comme indiqué sur l'image agrandie aux pages suivantes 11.

Étape 7 : Allumer et vérifier si l'installation est terminée comme le positionnement HOME.

- Antenne parabolique de 65 cm

N °	Nom de la pièce	Quantité
①	Parabole	1
②	LNB Bras	1
③	Support de parabole	1
④	Rondelle de moule plate M6	4
⑤	Tête bombée M6x15	4
⑥	SEMS2 M6x55	1
⑦	Serre-câbles	1
⑧	SEMS1 M4x10	1

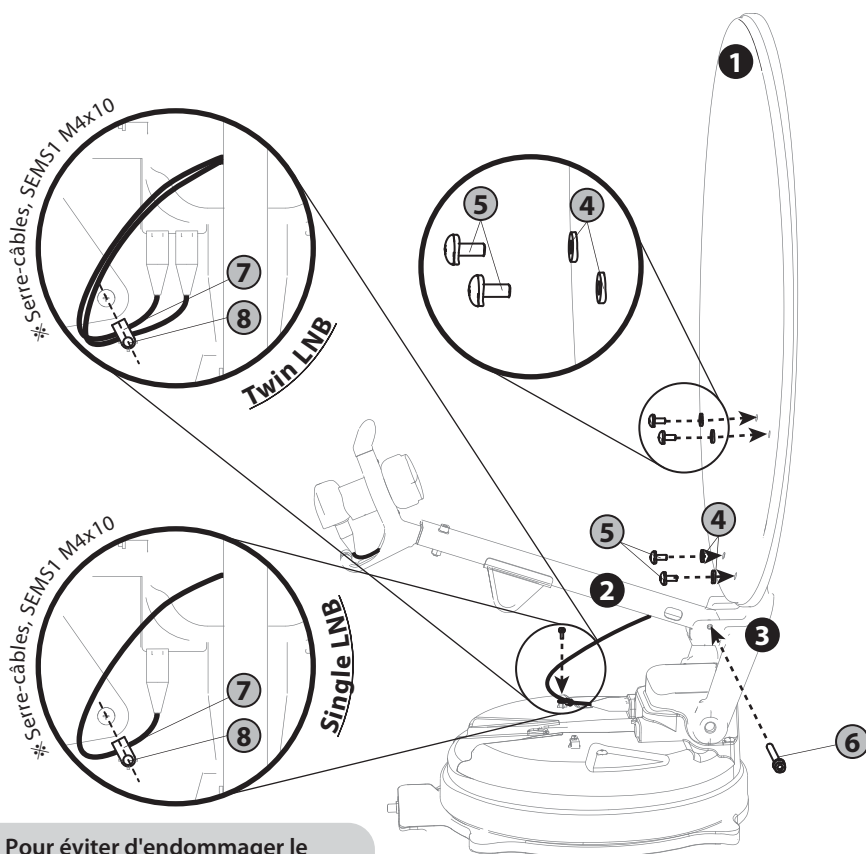

※ Pour éviter d'endommager le câble, l'installateur doit fixer le câble du LNB à l'aide d'un serre-câbles. Veuillez consulter le détail à la page 10.

- Antenne parabolique de 85 cm

N °	Nom de la pièce	Quantité
①	Parabole	1
②	LNB Bras	1
③	Support de parabole	1
④	Rondelle de moule plate M6	4
⑤	Tête bombée M6x15	4
⑥	SEMS2 M6x55	1
⑦	Serre-câbles	1
⑧	SEMS1 M4x10	1

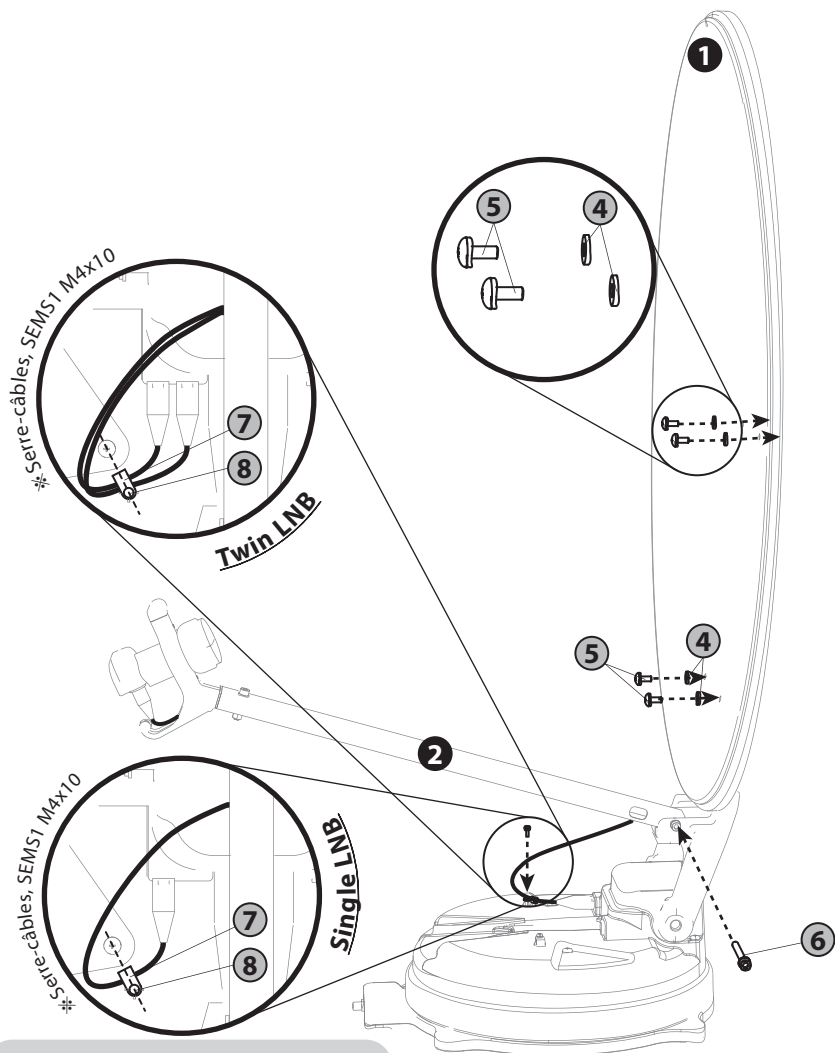

※ Pour éviter d'endommager le câble, l'installateur doit fixer le câble du LNB à l'aide d'un serre-câbles. Veuillez consulter le détail à la page 10.

- Inclinaison automatique antenna de 85cm

N °	Nom de la pièce	Quantité
①	Parabole	1
②	LNB Bras	1
③	Support de parabole	1
④	Rondelle de moule plate M6	4
⑤	Tête bombée M6x15	4
⑥	SEMS2 M6x55	1
⑦	Serre-câbles	2
⑧	SEMS1 M4x10	2

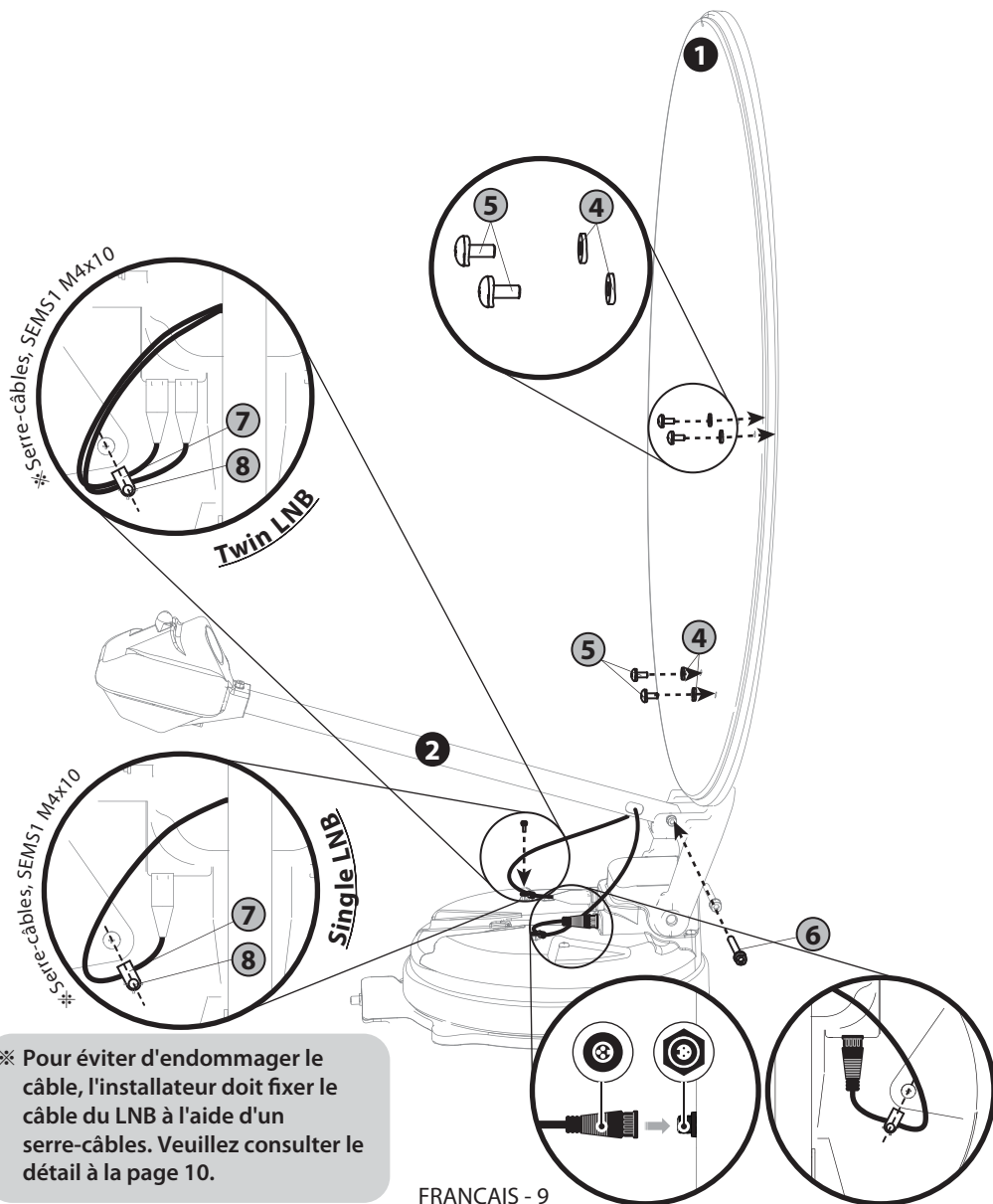

※ Attention sur la fixation du câble

Bon exemple d'installation

Câble LNB

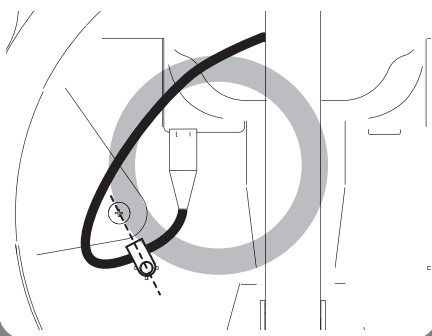

Câble d'inclinaison automatique

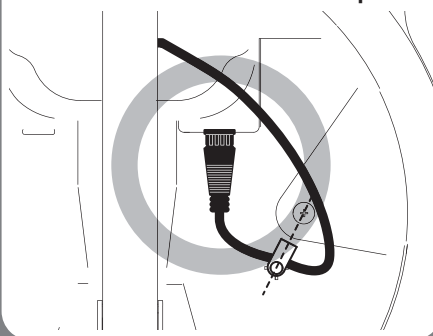

Mauvais exemple d'installation

※ Mauvais exemples pour simple et double LNB

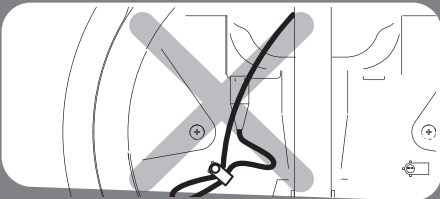
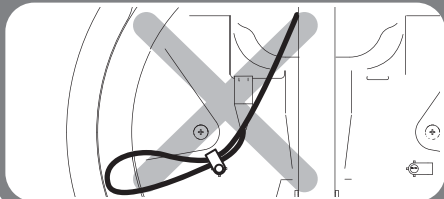
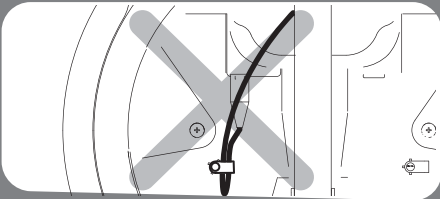
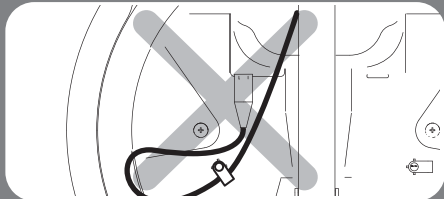
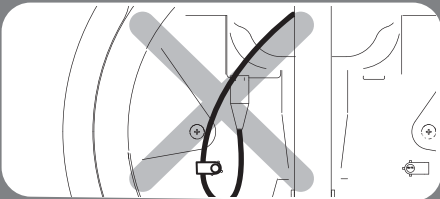
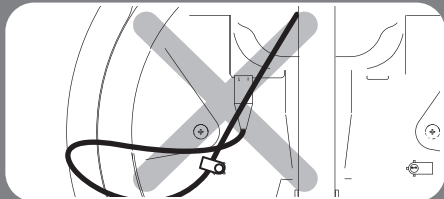
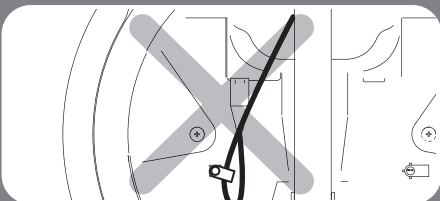
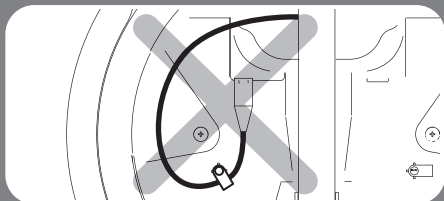

4. Schéma de raccordement

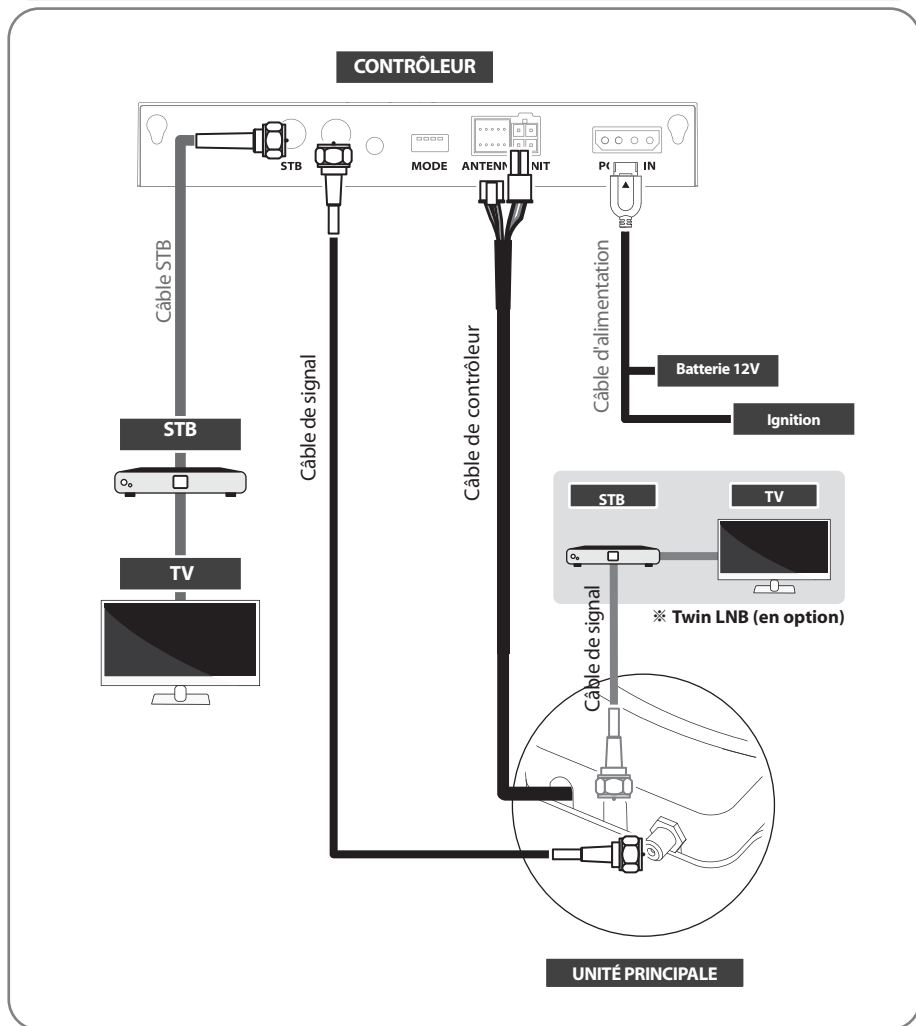

- Utiliser le câble de contrôleur pour connecter l'antenne au contrôleur. Le câble de contrôleur est pré-connecté au corps principal.
- Le câble STB et le câble de signal ont des longueurs différentes. Veuillez vérifier les longueurs pour utiliser le câble approprié pour le fonctionnement.
- Veuillez-vous assurer que les câbles fournis sont utilisés et non modifiés de toute façon.

※ STB supplémentaire peut afficher les canaux satellites sélectionnés à la STB principale, et ne peut pas sélectionner ou changer le satellite. Seule la STB principale qui est connectée via le contrôleur a la fonction de soutien DiSEqC.

5. Réglage de l'inclinaison

※ Pour les modèles standards l'antenne CARBEST Multi-Sat uniquement. Pas besoin de Inclinaison automatique uniquement.

Le LNB à la fin du satellite capte un signal horizontal ou vertical. Pour changer le signal horizontal au signal vertical, tourner le LNB à 90° (vice versa).

Le réglage de l'inclinaison est requis en fonction des satellites et des régions cibles. Pour obtenir la meilleure qualité de signal, ajustez l'inclinaison en vous reportant aux images ci-dessous.

La précision n'est pas importante, donc une petite tolérance sera acceptable. Il sera facile de vérifier la qualité du signal du satellite sur STB en tournant petit à petit le LNB.

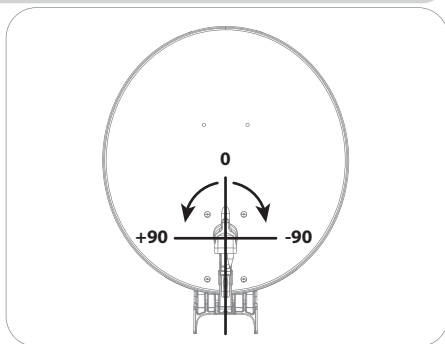

Turksat @ 42.0°E

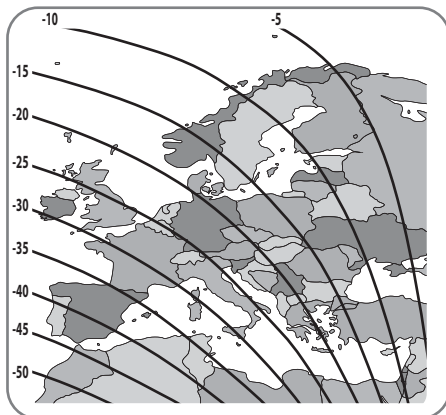

Astra2 @ 28.2°E

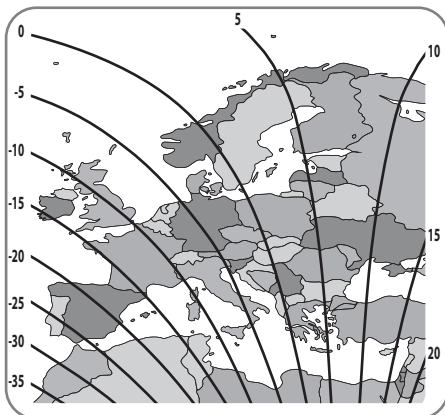

Astra3 @ 23.5°E

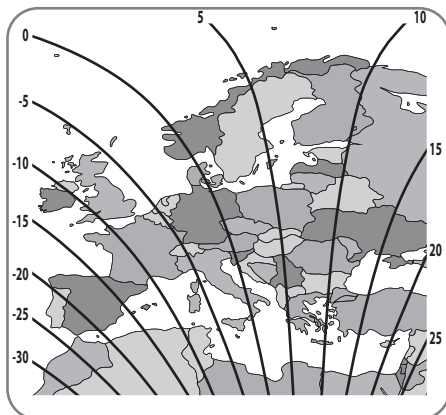

Astra1 @ 19.2°E

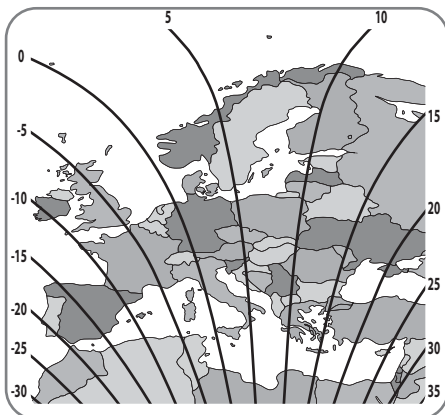

HotBird @ 13.0°E

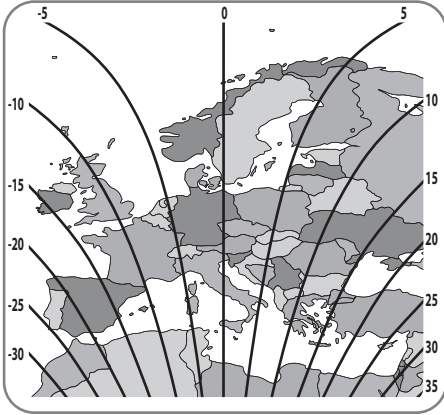

Eutelsat 9 @ 9.0°E

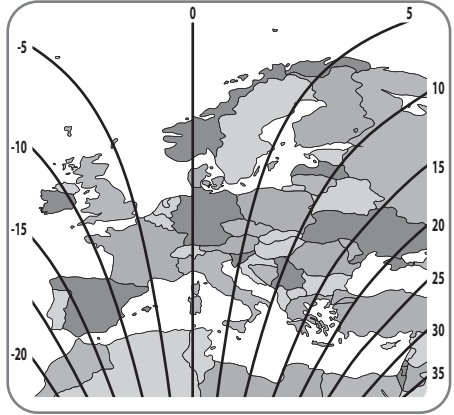

Astra4 @ 4.9°E

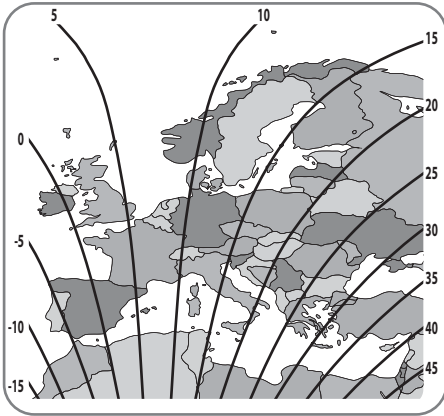

Thor @ 0.8°W

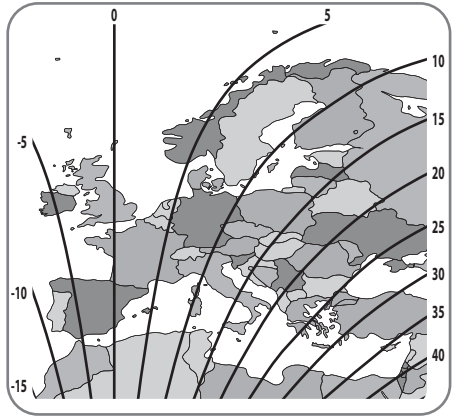

Eutelsat 5W @ 5.0°W

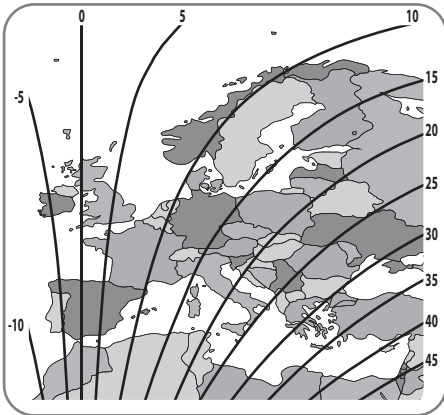

Hispasat @ 30.0°W

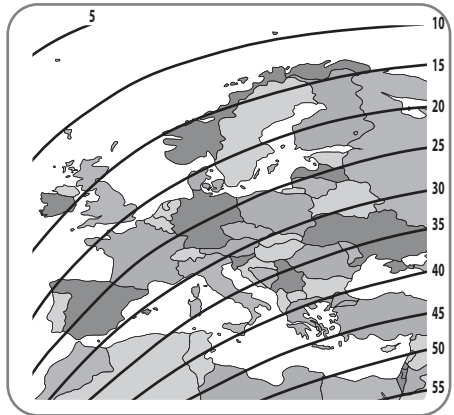

6. Description fonctionnelle

6-1. Préparation à l'utilisation

Voir tableau ci-dessous pour trouver le modèle et faire correspondre le contrôleur à préréglage correct au besoin.

Vous devriez laisser comme il est et ne pas modifier le réglage en tant que propre discrétion, sauf incompatibilité avec le modèle.

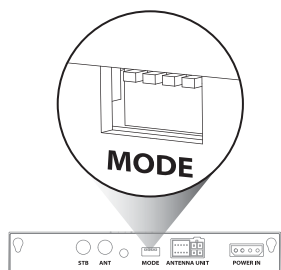

Arrière du Contrôleur

d'antenne	65cm	85cm
Modèle	#2 vers le bas	#1 vers le bas
Standard		
Inclinaison automatique	#2,4 vers le bas	#1,4 vers le bas

※ Un réglage incorrect entraîne une détérioration des performances de réception.

- a. Tous les voyants à LED de satellite clignotent par satellite et le système est affiché comme image ci-dessous

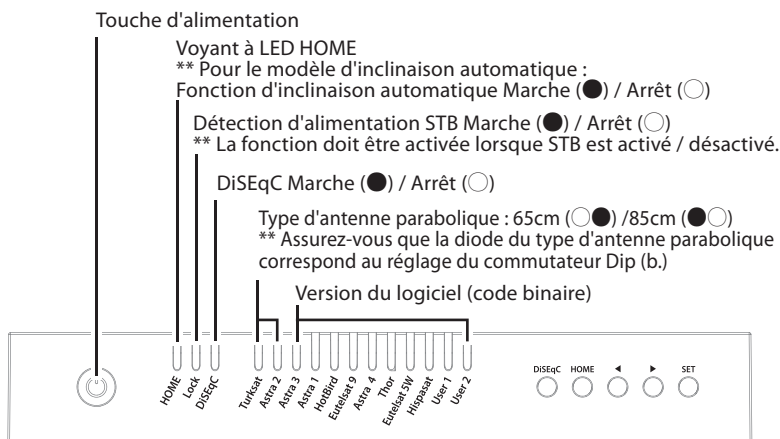

- b. Lorsque le Voyant à LED HOME devient stable, cela signifie que l'antenne est prête à fonctionner (si l'antenne n'est pas au mode HOME, le Voyant à LED HOME clignote en rentrant HOME)
- c. Pour allumer l'appareil, appuyez sur le bouton POWER et vérifiez que les LED sont allumées.
Pour éteindre l'appareil, appuyez sur le bouton POWER et maintenez-le enfoncé jusqu'à ce que tous les voyants soient allumés.
L'appareil sera éteint lorsque le bouton est relâché

6-2. Recherche du satellite

- Allez sur le satellite cible à l'aide des touches de flèches et appuyez sur SET pour effectuer la recherche
- Le voyant à LED de verrouillage clignote pendant le processus de recherche et devient stable lorsque le satellite cible est verrouillé

Par exemple :

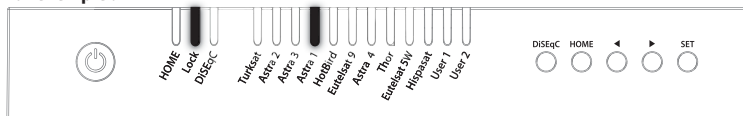

- Si un satellite incorrect est sélectionné, passez au satellite correct et appuyez sur SET pour confirmer la sélection de nouveau satellite
- Après l'utilisation ou avant le déplacement, appuyez sur HOME pour le positionnement HOME

6-3. Réglage DiSEqC 1.1

Référez les satellites prédéfinis de l'antenne CARBEST Multi-Sat pour DiSEqC 1.1. lorsque vous faites la configuration de l'utilisateur à STB.

n °	LNB	Satellite
1	LNB 1	Turksat
2	LNB 2	Astra 2
3	LNB 3	Astra 3
4	LNB 4	Astra 1
5	LNB 5	Hotbird
6	LNB 6	Eutelsat 9
7	LNB 7	Astra 4
8	LNB 8	Thor
9	LNB 9	Eutelsat 5W
10	LNB 10	Hispasat
11	LNB 11	Utilisateur 1
12	LNB 12	Utilisateur 2
13	LNB 13	x
14	LNB 14	x
15	LNB 15	Recherche par satellite actuelle
16	LNB 16	Accéder à la position HOME

- Le réglage par défaut pour DiSEqC est allumé, le voyant à LED DiSEqC est allumé. Pour activer / désactiver la fonction, assurez-vous que l'antenne est à la position HOME et appuyez sur la touche DiSEqC pendant 2 secondes. (Voir aussi l'état de passage de voyant à LED DiSEqC entre Marche et Arrêt)
- Pour le fonctionnement DiSEqC de l'antenne, STB doit avoir une liste de satellites correspondant à la liste pré-établie de l'antenne CARBEST Multi-Sat. L'utilisateur doit assigner des satellites dans le même ordre (n ° de 1 à 12 dans le tableau ci-dessus) au réglage DiSEqC de STB pour être prêt pour l'utilisation de la fonction DiSEqC

6-4. Détection de l'alimentation STB Marche / Arrêt

- a. Assurez-vous que l'appareil est éteint
- b. Appuyez sur la touche de flèche droite et maintenez-la enfoncée et mettez Touche d'alimentation sous tension
- c. Lorsque le voyant à LED HOME devient stable, cela signifie que le changement de fonction est terminé (si l'antenne n'est pas au mode HOME, le Voyant à LED HOME clignote en rentrant HOME) :

Détection d'alimentation STB Marche (●) / Arrêt (○)
** La fonction doit être activée lorsque STB est activé / désactivé Marche / Arrêt.

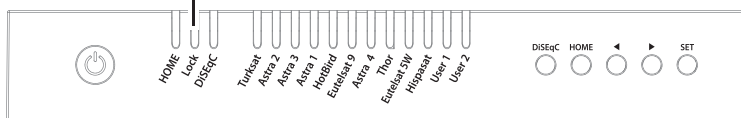

When STB power detection (Lock LED) is ON,

- STB which is connected controller should be on for operating antenna
- If STB is turned off while antenna is operating, antenna goes back to HOME and do not operate
- If STB is turned off, the antenna does not operate despite the controller SET button is pressed

When STB power detection (Lock LED) is OFF,

- Antenna is operated with controller regardless of STB's power state

6-5. Mode économie d'énergie

- a. Alors que l'antenne est à la maison, l'antenne s'éteint automatiquement s'il n'y a pas d'entrée du contrôleur pendant 15 minutes
- b. Appuyez sur le bouton POWER pour allumer pour faire fonctionner à nouveau

7. Fonctions supplémentaires

7-1. Message d'erreur

Le message d'erreur LED (HOME / Lock /DiSEqC) sera allumée en même temps s'il y a un problème avec l'unité principale et le détail est indiqué comme suit :

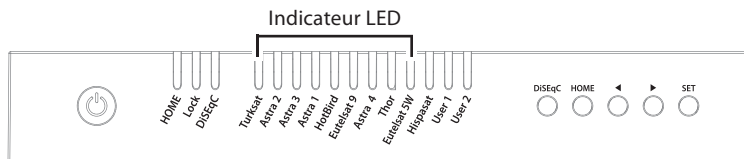

n °	Indicateur LED	Détails de l'erreur
1	Turksat	Batterie faible
2	Astra 2	Erreur du tuner
3	Astra 3	Erreur du moteur AZ
4	Astra 1	Erreur du moteur EL
5	Hotbird	Erreur du moteur SK
6	Eutelsat 9	Erreur de courant du moteur AZ
7	Astra 4	Erreur de courant du moteur EL
8	Thor	Erreur de courant du moteur SK
9	Eutelsat 5W	Erreur de plage EL

7-2. Réinitialisation usine

- Assurez-vous que l'appareil est éteint
- Appuyez sur la touche HOME et maintenez-la enfoncée et mettez Touche d'alimentation sous tension

Par exemple :

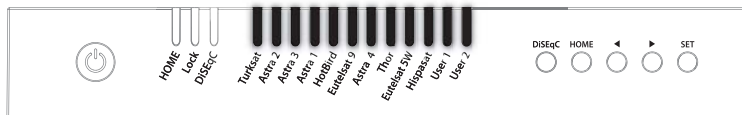

- Réinitialisation usine prend moins de 10 secondes
- Lorsque le voyant à LED HOME devient stable, cela signifie que le changement de fonction est terminé (si l'antenne n'est pas au mode HOME, le Voyant à LED HOME clignote en rentrant HOME)

7-3. Mise à jour du logiciel

- Transférez le fichier "GALAXY.BIN" sur une clé USB. Ne pas placer dans un dossier
- Assurez-vous que l'appareil est éteint et branchez l'USB dans le port USB
- Appuyez sur la touche SET et maintenez-la enfoncée et mettez Touche d'alimentation sous tension
- Voyants à LED (HOME / Lock / DiSEqC) clignotent en même temps tout en vérifiant la mise à niveau du fichier

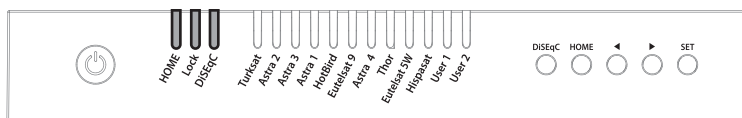

- e. Mise à niveau du logiciel prend environ 10 secondes
- f. Lorsque la mise à niveau est terminée, tous les voyants du satellite clignotent une fois, puis le voyant à LED HOME / Lock / DiSEqC est éteint, le contrôleur est redémarré
- g. Lorsque le voyant à LED HOME devient stable, cela signifie que l'antenne est prête à fonctionner

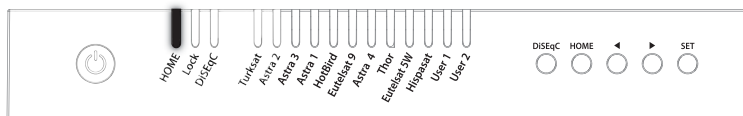

- h. Si la mise à niveau a échoué, les voyants à LED HOME / Lock / DiSEqC clignotent 5 fois et reviennent au système précédent



- ※ Utilisez uniquement le format FAT32 USB.
- ※ CBI type USB est pas pris en charge.

7-4. Fonction de mise à jour manuelle du satellite

Dans le cas où il y a un satellite spécifique avec une erreur, mettez à jour les informations du satellite manuellement avec l'instruction ci-dessous.

- a. Appuyez sur le satellite suivant du satellite avec une erreur à rechercher
 - Pour Turksat, Astra 2 est seulement l'option
 - Pour Hispasat, Eutelsat 5W est la seule option
 - Pour les satellites de repos, chacun a deux options des deux côtés

Par exemple :

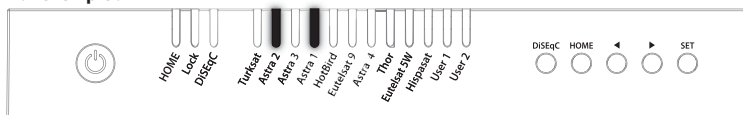

- b. Une fois que le prochain satellite sélectionné est trouvé (verrouillé), allez au satellite avec une erreur et appuyez sur le bouton SET pendant plus de 2 secondes
 - Assurez-vous que le voyant de verrouillage clignote plus rapidement que par seconde pendant la mise à jour.
Si le bouton est enfoncé pendant moins de 2 secondes, le voyant de verrouillage clignote en mode normal
- c. Si la mise à jour est réussie, tous les voyants du satellite clignotent deux fois et commencent automatiquement à rechercher le satellite
- d. Si la mise à jour échoue, l'antenne revient à la position HOME
 - Sélectionnez l'autre option des satellites suivants et procédez de nouveau à la mise à jour comme indiqué ci-dessus
 - Si le second essai échoue, consultez le manuel pour la mise à niveau du logiciel



- ※ Si la mise à niveau ou la réinitialisation d'usine est appliquée, toutes les données stockées seront supprimées.

8. Dépannage

Un certain nombre de problèmes courants peuvent affecter la qualité de réception du signal ou le fonctionnement de l'unité. Les sections suivantes abordent ces questions et les solutions potentielles.

A. Aucune fonction lorsque le contrôleur est mis sous tension

- i. Vérifiez à nouveau que toutes les connexions des câbles ont été effectuées correctement.
 - Connexion entre l'alimentation et le contrôleur.
 - Connexion entre le contrôleur et l'antenne. Assurez-vous que le port gauche de l'antenne est connecté au contrôleur.
- ii. Vérifiez si le câble d'alimentation n'a pas été endommagé.
- iii. Vérifiez les polarités de la batterie (+/-).

B. Échec de recherche du satellite sélectionné

- i. Les signaux des satellites peuvent être bloqués ou dégradés par des bâtiments ou des arbres. Assurez-vous qu'il n'y a aucun obstacle dans une direction sud.
- ii. Sélectionnez un autre satellite si celui-ci est verrouillé, puis sélectionnez votre satellite désiré.
- iii. Mettez l'appareil hors tension, puis de nouveau sous tension et sélectionnez le satellite souhaité.

C. Problèmes mécaniques

- i. Si l'antenne ne se déplace pas dans la position souhaitée.
 - Réessayez de mettre l'appareil hors tension / sous tension.
- ii. Si l'antenne fait un bruit tout en restant statique.
 - Réessayez de mettre l'appareil hors tension / sous tension. Si le problème persiste, veuillez contacter le revendeur / magasin local pour obtenir de l'aide.

D. Autres questions

- i. Si le système a été mal câblé, il ne fonctionnera pas correctement. Veuillez contacter le revendeur / magasin local pour obtenir de l'aide pour les dommages causés par le câble.

9. Spécifications techniques

9-1. Dimension

Antenne parabolique de 65 cm

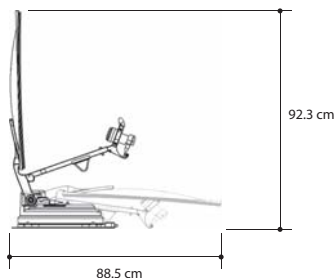
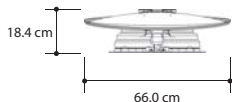

Antenne parabolique de 85 cm

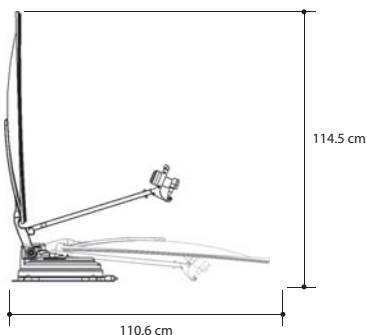
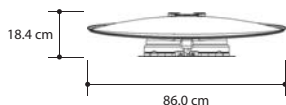

9-2. Spécifications techniques

MODÈLE	Antenne parabolique de 65 cm	Antenne parabolique de 85 cm
Fréquence d'entrée de satellite	De 10,7 à 12,75 GHz	De 10,7 à 12,75 GHz
Polarisation	Verticale et Horizontale	Verticale et Horizontale
Taille typique d'antenne parabolique	65 cm	85 cm
Taille (L x P)	66,0 x 71,0 cm (antenne satellite décalée)	86,0 x 91,0 cm (antenne satellite décalée)
Dimensions (L x P x H)	88,5 x 66,0 x 18,4 cm (antenne parabolique pliée)	110,6 x 86,0 x 18,4 cm (antenne parabolique pliée)
Poids	12,0 kg	13,8 kg
Min PIRE (puissance isotrope rayonnée équivalente)	46 dBW	44 dBW
Plage d'angle (EL / AZ)	De 0 ° à 145 ° / 390 °	De 0 ° à 145 ° / 390 °
Plage d'angle (Inclinaison)	Manuel / Automatique (en option)	Manuel / Automatique (en option)
Temps de recherche par satellite	180 secondes (en moyenne)	180 secondes (en moyenne)
Sortie	Sortie 1/2 (en option)	Sortie 1/2 (en option)
LNB	Fréquence de sortie	De 950 à 2 150 MHz
	Fréquence de l'oscillateur local	9,75 / 10,6 GHz
Température de fonctionnement	De -20 ° C à + 60 ° C	De -20 ° C à + 60 ° C
Tension d'entrée	12 V Courant continu	12 V Courant continu
Consommation d'énergie	50 W (lors de la recherche)	50 W (lors de la recherche)

10. Installation sur caravanes / autocaravanes

10-1. Espace nécessaire pour l'antenne CARBEST Multi-Sat

Veillez à ce qu'il y ait suffisamment d'espace pour l'antenne CARBEST Multi-Sat pliée, tout comme pour la plage de fonctionnement (rayon de croisière).

Antenne parabolique de 65 cm

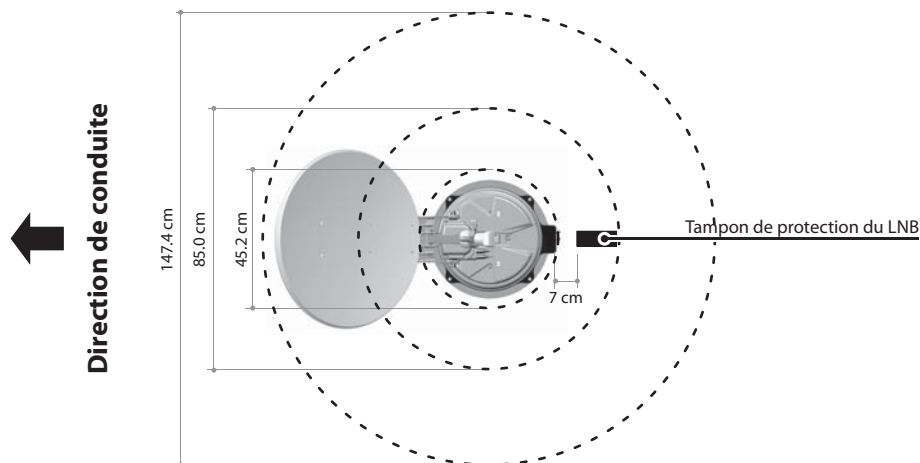
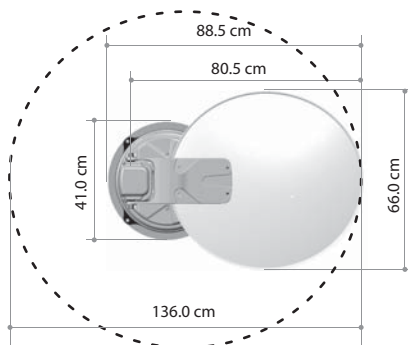

Antenne parabolique de 85 cm

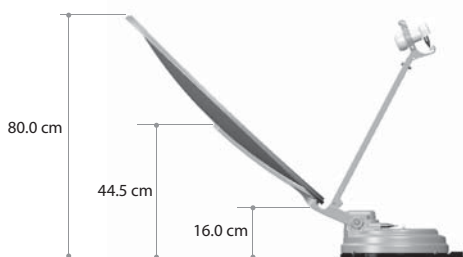
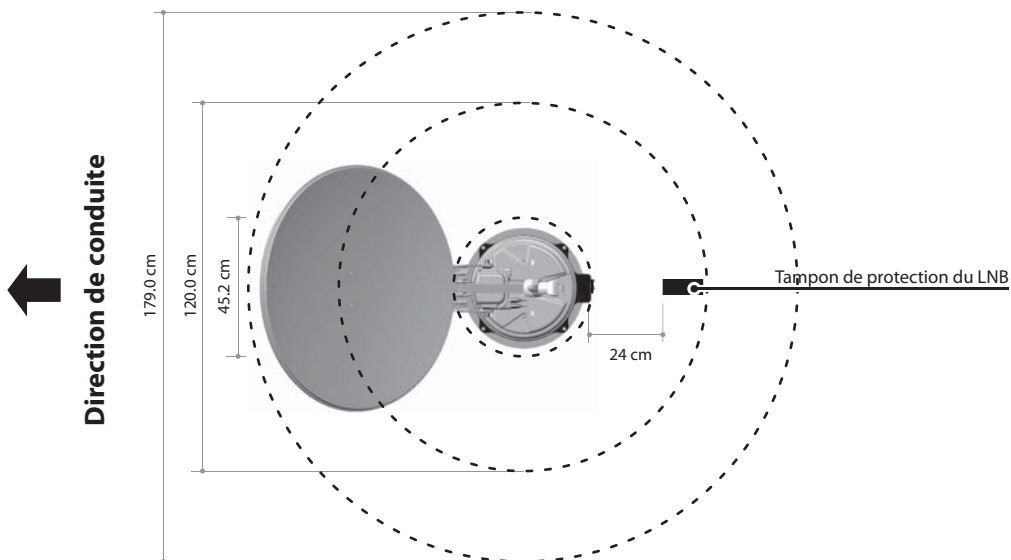
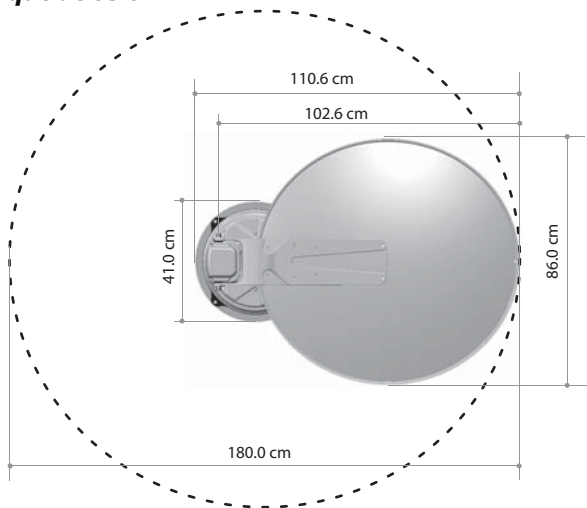

10-2. Équipement pour l'installation

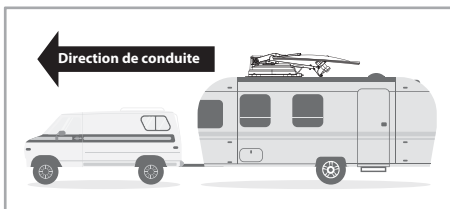
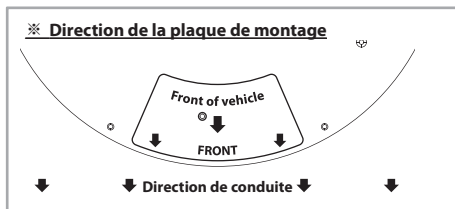
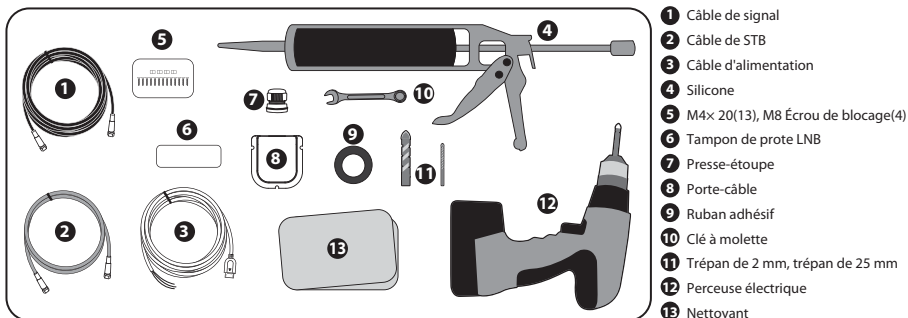

10-3. Instructions pour l'installation

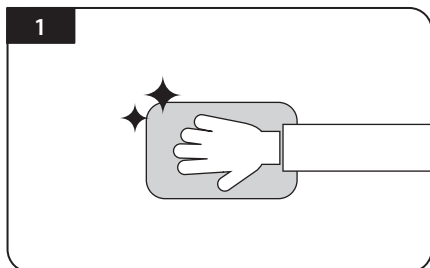

Nettoyer la surface avec un nettoyant

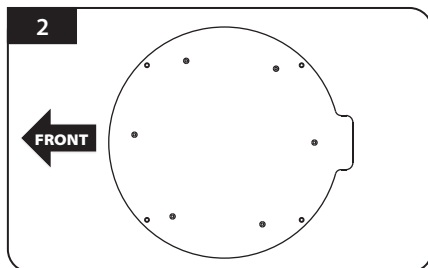

Localiser la plaque de montage au centre du toit du véhicule

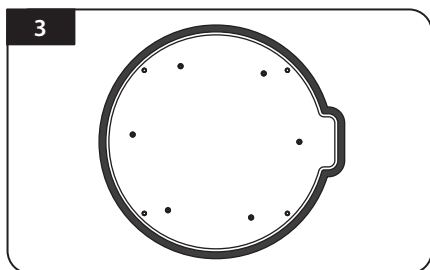

Attacher du ruban adhésif à l'extérieur de la plaque de montage de 5 mm à partir des bords de la plaque

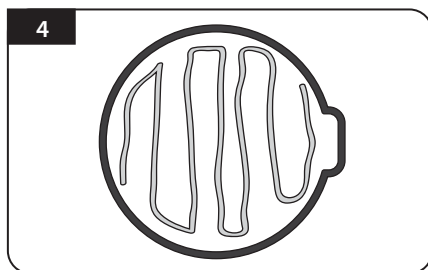

Mettre la plaque de montage de côté pour appliquer de la silicone au sein de la ligne de bande connectée mais laisser un écart de 2cm vers l'intérieur de la ligne

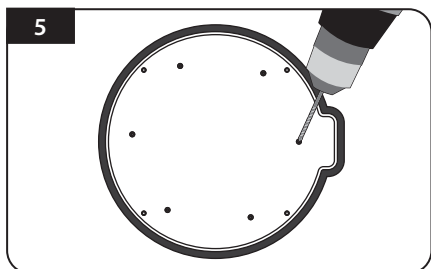

5
Placer la plaque de montage sur la silicone et faire 6 trous (2 mm) avec une perceuse électrique

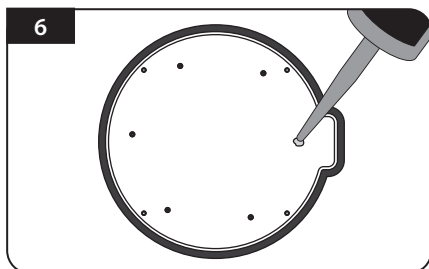

6
Appliquer de la silicone sur les trous

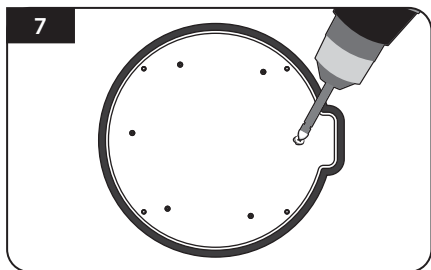

7
Visser les boulons

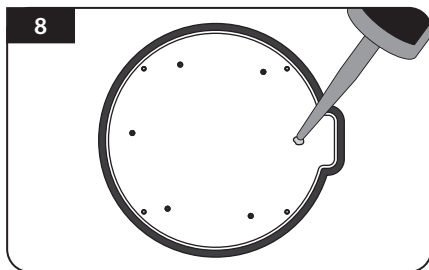

8
Réappliquer de la silicone pour couvrir les boulons vissés

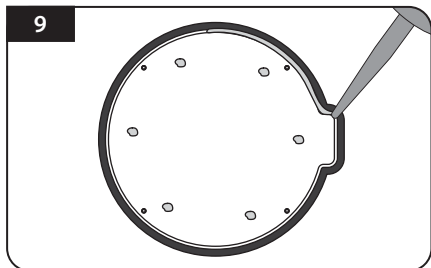

9
Appliquer de la silicone autour du bord de la plaque de montage

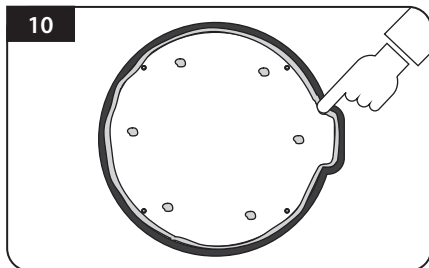

10
Nettoyer l'excès de la silicone

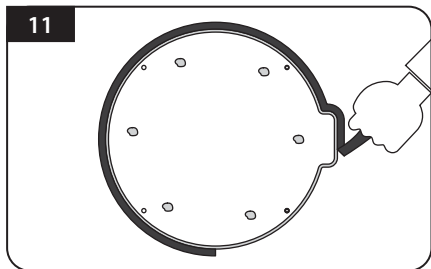

11
Retirer le ruban adhésif et laisser sécher

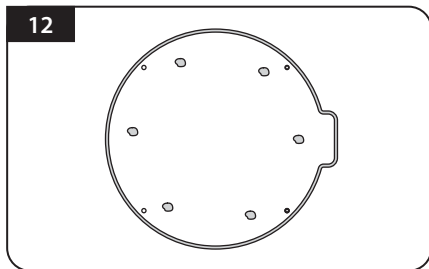

12
Se préparer à placer l'antenne sur les quatre boulons verticaux

13

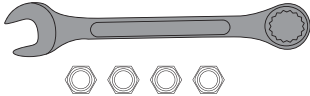

Pièces nécessaires, clé à molette, quatre (4) écrous

14

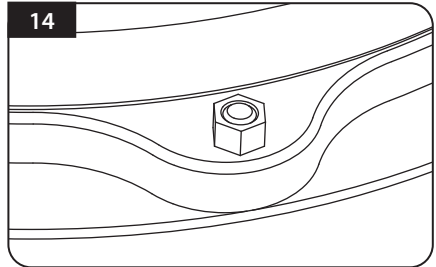

Placer l'antenne sur la plaque d'aluminium et placer les rondelles sur chaque boulon

15

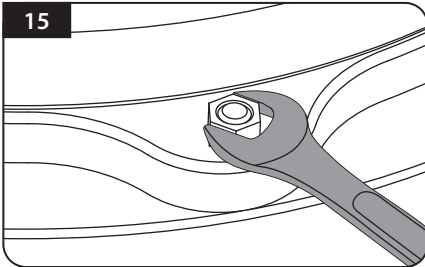

Monter les écrous fournis à chacun des quatre boulons et serrer fermement avec la clé à molette

16

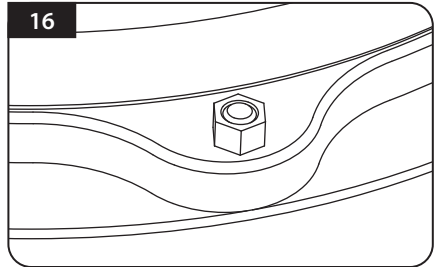

S'assurer de vérifier que quatre (4) écrous soient serrés

17

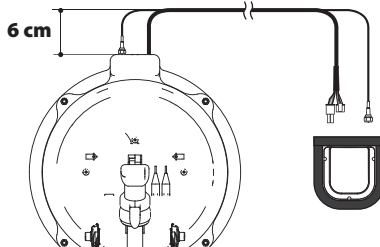

Brancher le câble de signal sur le port d'antenne et placer le porte-câbles en bas à côté du centre de la base de l'antenne, puis appliquer du ruban adhésif à 5 mm à l'extérieur du fond du porte-câbles

※ Pour éviter les dommages causés par le câble, la mise en forme de câble est nécessaire. En faisant référence à l'image ci-dessus, disposer le câble à partir de l'orifice de base de l'antenne droit de 6 cm, puis le plier au fond du porte-câbles

18



Percer un trou de 25mm dans le centre de la Bande de frottement

19

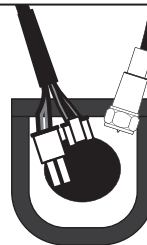

Assurez-vous que la taille du trou est minimale afin que le câble passe à travers

20

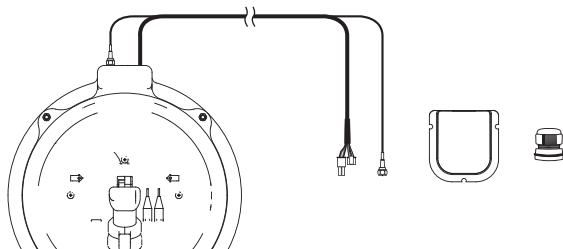

Prendre des câbles de contrôle et des câbles de signal, le porte-câbles et presse-étoupe pour l'installation

21

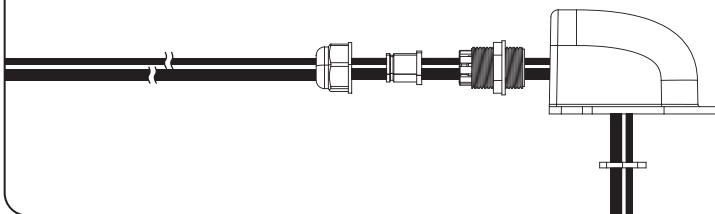

Placer le câble à l'intérieur du porte-câbles comme sur l'image ci-dessus

22

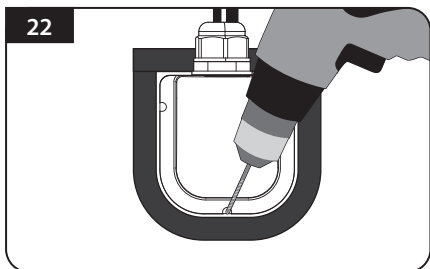

Placer le porte-câbles assemblé à l'intérieur du ruban adhésif. Percer trois (3) trous de 2 mm

23

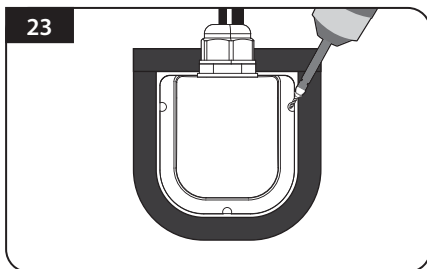

Fixer le porte-câbles sur le toit du véhicule avec trois (3) vis M4 x 20 au niveau des trous de forage réalisés

24

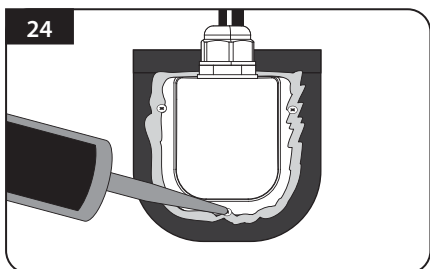

Appliquer de la silicone autour de porte-câbles et sur la partie supérieure des vis pour les rendre étanches

25

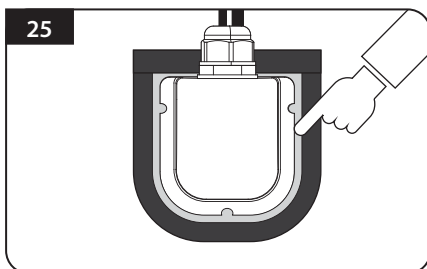

Connecter les câbles aux emplacements assignés et enlever le ruban adhésif, puis ranger la silicone avant qu'elle soit séchée

26

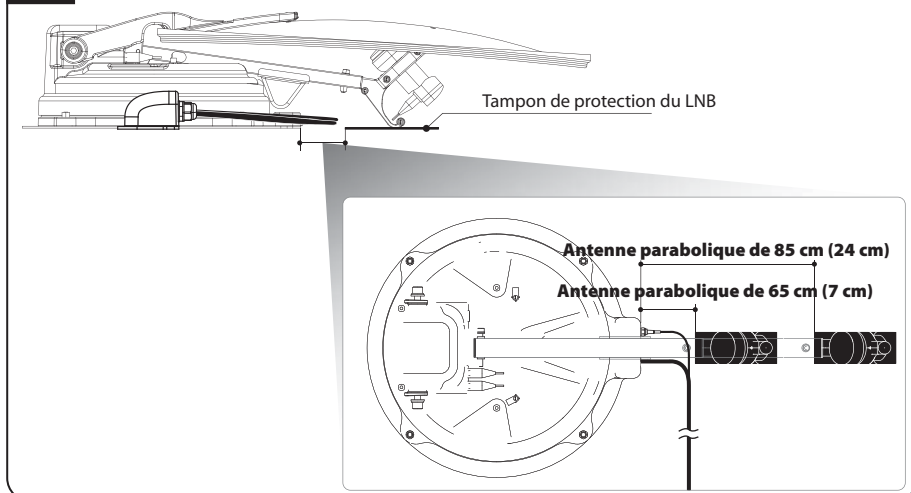

Fixer le tampon de protection du LNB sur le point qui est en dehors de 7 cm (24 cm pour Antenne parabolique de 85 cm) de la base de l'antenne. Vérifier que le tampon de protection du LNB est correctement placé là où le support du LNB touche le toit du véhicule

※ Pour éviter l'enchevêtrement des câbles, s'assurer que le câble du LNB de l'antenne ne soit pas touché par tampon de protection du LNB.

27

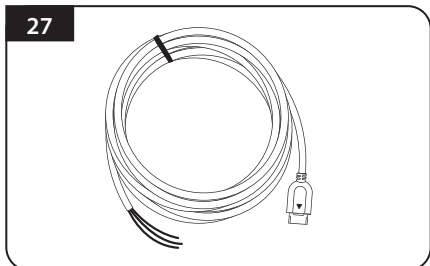

Prendre le câble d'alimentation pour la connexion de la batterie

28

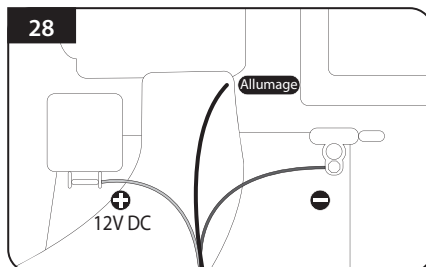

Faire correspondre les polarités des câbles d'alimentation aux polarités de la batterie, rouge à rouge / noir à noir et le câble d'allumage jaune à l'orifice d'allumage du véhicule

29

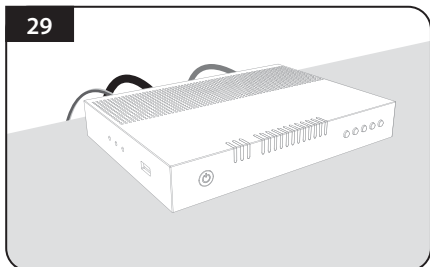

Brancher l'autre extrémité du câble d'alimentation au contrôleur

30

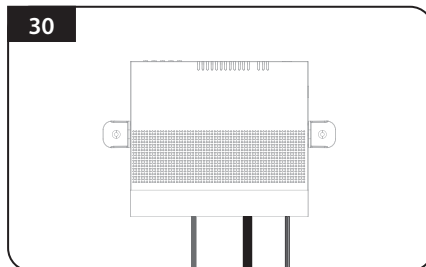

Placer le contrôleur à l'endroit où l'utilisateur le souhaite avec quatre (4) vis M4 x 20

FR - GARANTIE:

La garantie est de 36 mois. Reimo se réserve le droit de corriger des défauts éventuels. La garantie exclut tout dommage dû à une mauvaise utilisation ou à une manipulation inadaptée. Limitation de la responsabilité:

Reimo est en aucun cas responsable de dommages collatéraux, secondaires ou indirects, coûts, prestations non versées ou manques à gagner. Le prix de vente indiqué du produit représente la valeur équivalente de la limitation de responsabilité de Reimo.

Inhoudsopgave

1. Algemene informatie

1-1. Inleiding	2
1-2. Correct gebruik	2
1-3. Veiligheidsvoorschriften	3

2. Verpakkingsinhoud

2-1. Onderdelen	4
2-2. Naam van onderdelen	5

3. Monteren

6

4. Aansluiten

11

5. Skew verstelling

12

6. Functionele beschrijving

6-1. klaar voor gebruik	14
6-2. Zoeken naar satellieten via de SAT knoppen	15
6-3. Instelling van DiSEqC 1.1	15
6-4. STB stroom detectie Aan/Uit	16
6-5. Energiebesparende modus	16

7. Extra functies

7-1. Foutmelding	17
7-2. Terugzetten van fabrieksinstellingen	17
7-3. Upgraden van software	17
7-4. Handmatige satelliet update functie	18

8. Probleem oplossing

19

9. Specificaties

9-1. Afmetingen	20
9-2. Specificaties	20

10. Installatie op caravan/camper

11. 1. Benodigde ruimte voor de CARBEST Multi-Sat antenne	21
10-2. Apparatuur voor installatie	23
10-3. Instructies voor installatie	23

1. Algemene informatie

1-1. Inleiding

Deze gebruikershandleiding beschrijft de functies en werking van CARBEST Multi-Sat antenne. Een correcte en veilige werking van het systeem kan alleen worden gewaarborgd door deze instructies te volgen.

De CARBEST Multi-Sat antenne is een slim satellietstelsel voor de ontvangst van satelliet televisie. Zo kan het systeem van de CARBEST Multi-Sat antenne zich automatisch uitrichten in de vooringestelde satelliet positie of de satelliet positie naar wens van de gebruiker zolang deze zich op de juiste positie bevindt.

Zorg ervoor dat de de CARBEST Multi-Sat antenne een duidelijk zicht heeft naar de hemel en er geen obstakels zoals bergen, bomen of gebouwen heeft, hierdoor kan het.

1-2. Correct gebruik

Dit product is ontworpen voor vaste installatie en montage op voertuigen met een maximale snelheid van 130 km/u. Het is ontworpen om een antenne naar geostationaire televisiesatellieten automatisch richten. De stroom wordt aangesloten op het systeem doormiddel van een standaard boordnet met een nominale spanning van 12 Volt GS.

Instructies van de fabrikant:

- Het is niet toegestaan om de algehele inrichting te wijzigen door het verwijderen of het toevoegen van afzonderlijke componenten. Het gebruik van enige andere parabolische reflectoren of LNB's dan deze oorspronkelijk geïnstalleerd is niet toe gestaan.
- De installatie mag alleen worden uitgevoerd door gekwalificeerde medewerkers. Alle instructies in de meegeleverde installatie-instructies, apart geleverd, moeten zorgvuldig worden gevolgd.
- Het product vereist geen regelmatig onderhoud. Behuizingen en mantels mogen niet worden geopend. Controle- en onderhoudswerkzaamheden moeten altijd door een gekwalificeerde specialist worden uitgevoerd.
- Alle relevante en goedgekeurde richtlijnen van de auto-industrie moeten in acht worden genomen en worden nageleefd.
- De apparatuur mag alleen op de harde daken van voertuigen worden geïnstalleerd.
- Vermijd het reinigen van uw voertuig met het gemonteerde satelliet-systeem in een single-bay of drive-through autowasstraat of met een hogedrukreiniger.
- In geval van storm of sterke wind, breng de antenne naar beneden.

1-3. Veiligheidsvoorschriften

Om ervoor te zorgen dat uw CARBEST Multi-Sat antenne naar behoren werkt moet u ervoor zorgen dat u de in deze handleiding aangegeven gebruiksaanwijzing volgt en in overeenstemming met de beoogde bestemming wordt gebruikt.

Als het correct is geïnstalleerd, neemt de antenne automatisch de ruststand aan als het contact wordt ingeschakeld en zich vergrendelt.

De bestuurder moet voor het wegrijden de antenne inspecteren om ervoor te zorgen dat deze naar behoren in de veilige stand wordt opgeslagen. Controleer tevens met het blote oog om te zien of de antenne volledig is ingeklapt.

Als u de gebruiker van deze apparatuur bent, bent u verantwoordelijk voor het naleven van de relevante wetten en regelgevingen. De fabrikant aanvaardt geen aansprakelijkheid voor directe of indirecte gevolgschade van het systeem, motorvoertuigen of andere apparatuur vanwege ongeschikte batterijgebruik of onjuiste installatie of verkeerde draadverbinding.

2. Verpakkingsinhoud

2-1. Onderdelen

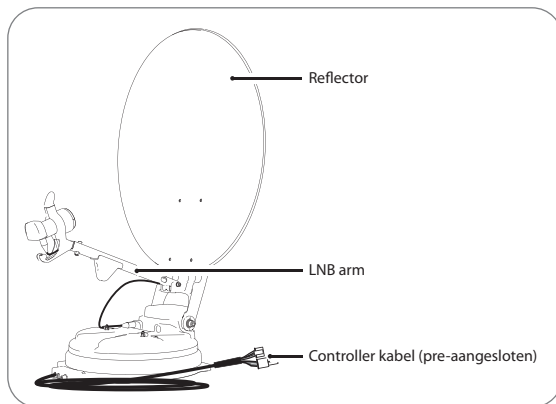

Hoofdtoestel

Reflector schroeven

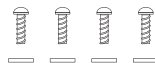

Bolkschroef M6x 15 (4),
Vlak gevormde ring M6 (4)

LNB arm assembly



Kabelklem (1), Sems1 M4x10 (1)
(x2 Voor het model met auto skew)
Sems2 M6x55 (1)

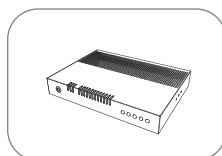

Controller

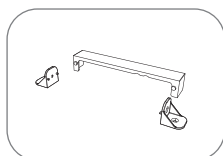

Controller beugel,
Kabelafdekking achterzijde

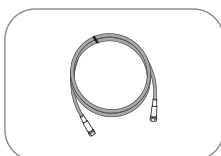

STB Kabel (3m)



Signaal Kabel (7m)
(x2 voor optionele dubbele
uitgangen)

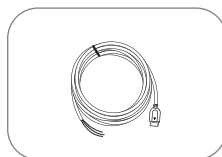

Stroomtoevoerkabel

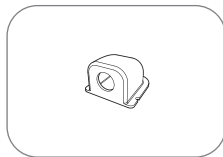

Dakdoorvoering

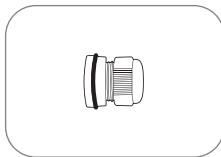

Kabelpakking

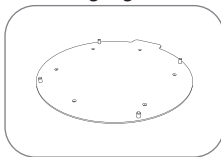

Montageplaat

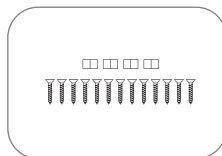

M4x20 (13),
Borgmoer M8 (4)

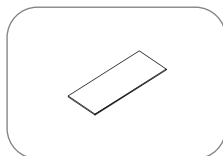

LNB beschermingsstrook

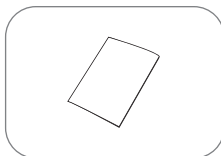

Gebruikershandleiding

※ Componenten kunnen afwijken van de bovenstaande foto's.

2-2. Naam van de onderdelen

Onderdelen hoofdtoestel

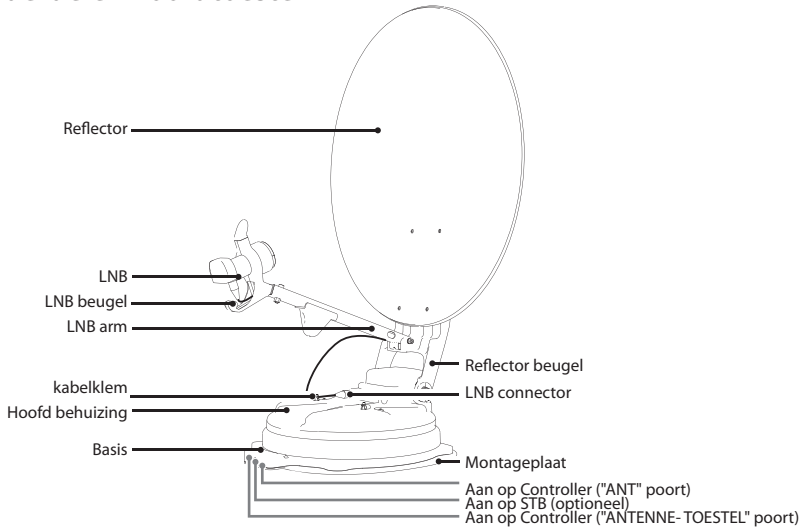

Onderdelen Controller

• Voorkant

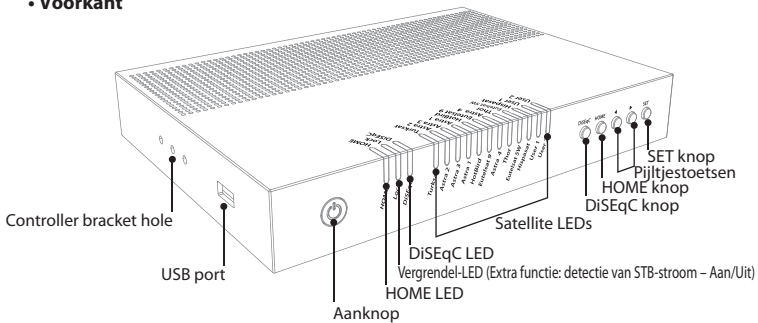

LED Indicator

● Aan ○ Uit ● Knipperend

• Achterkant

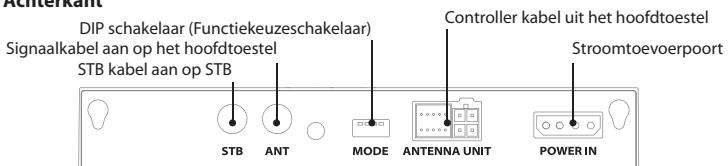

3. Monteren

Stap 1 : Schakel het toestel in door op SET te drukken

Stap 2 : Wanneer de reflector beugel in verticale richting (ongeveer 90 graden) omhoog gaat, schakelt u het toestel uit

Stap 3 : Combineer de reflector met de reflector beugel

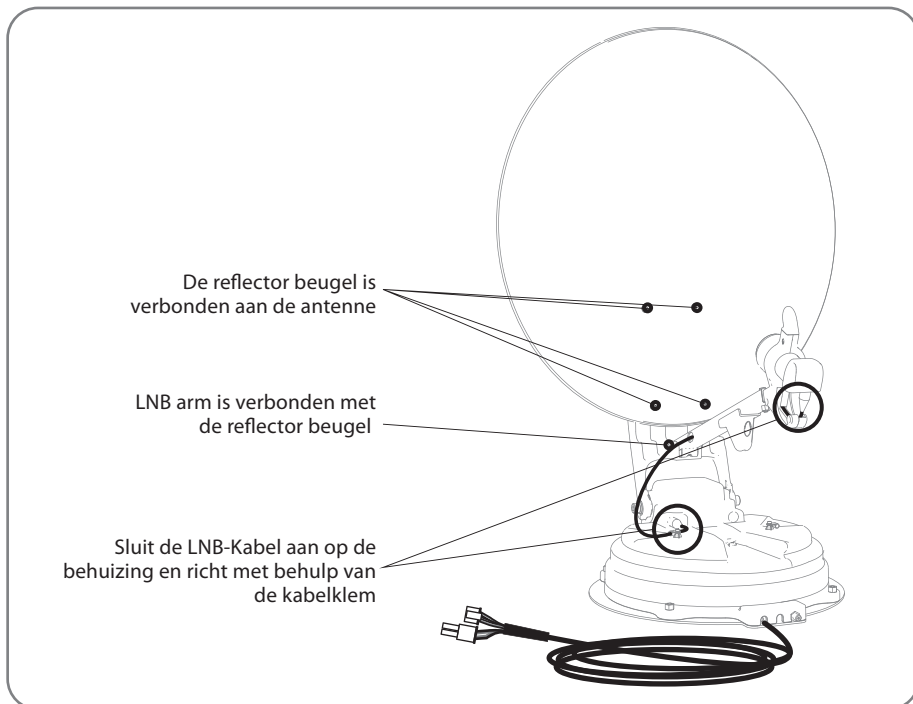

Stap 4 : Combineer de LNB-arm met de reflector beugel

Stap 5 : Sluit de LNB kabel aan op de connector op de behuizing, en dek de LNB-connector met een waterdichte kap voor bescherming

Stap 6 : Richt de LNB kabel op de behuizing met behulp van een kabelklem

※ Om schade te voorkomen moet de installateur de LNB kabel vast te leggen zoals aangegeven op de vergrote afbeelding op de volgende pagina 11.

Step 7 : Schakel het toestel in en controleer of de installatie is voltooid als Home-positionering

- 65cm schotelantenne

No..	Naam onderdeel	Aantal
①	Reflector	1
②	LNB arm	1
③	Reflector beugel	1
④	Vlak gevormde ring M6	4
⑤	Bolkopschroef M6x15	4
⑥	SEMS2 M6x55	1
⑦	Kabelklem	1
⑧	SEMS1 M4x10	1

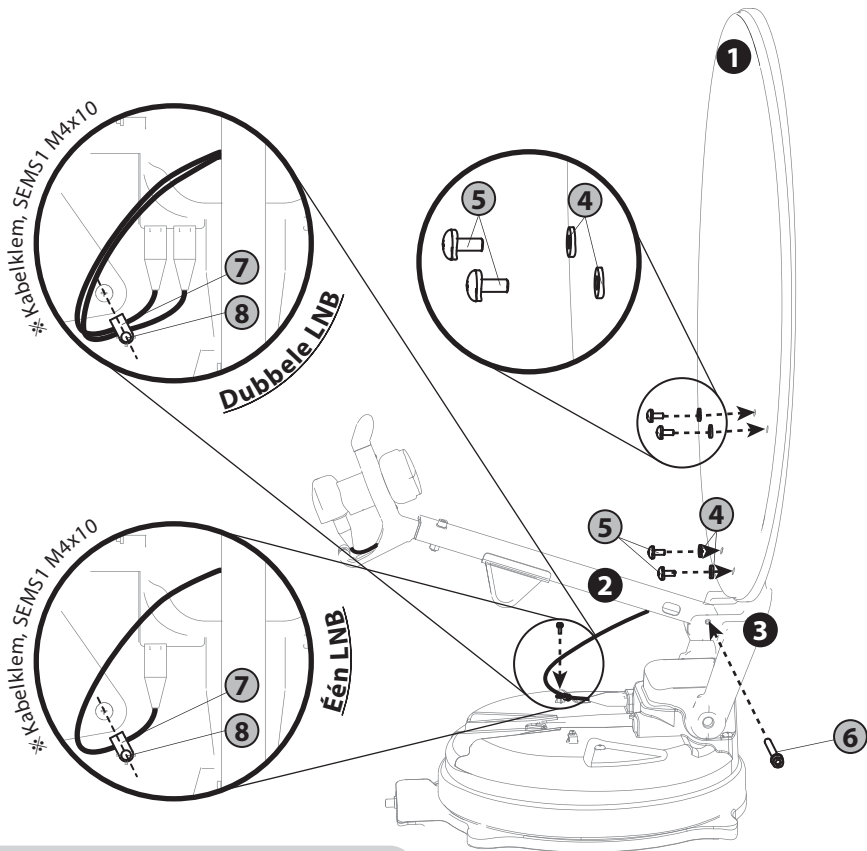

※ Om schade te voorkomen moet de gecertificeerde installateur de LNB kabel vast te leggen zoals aangegeven op de pagina 10.

- 85cm schotelantenne

No..	Naam onderdeel	Aantal
①	Reflector	1
②	LNB arm	1
③	Reflector beugel	1
④	Vlak gevormde ring M6	4
⑤	Bolkopschroef M6x15	4
⑥	SEMS2 M6x55	1
⑦	Kabelklem	1
⑧	SEMS1 M4x10	1

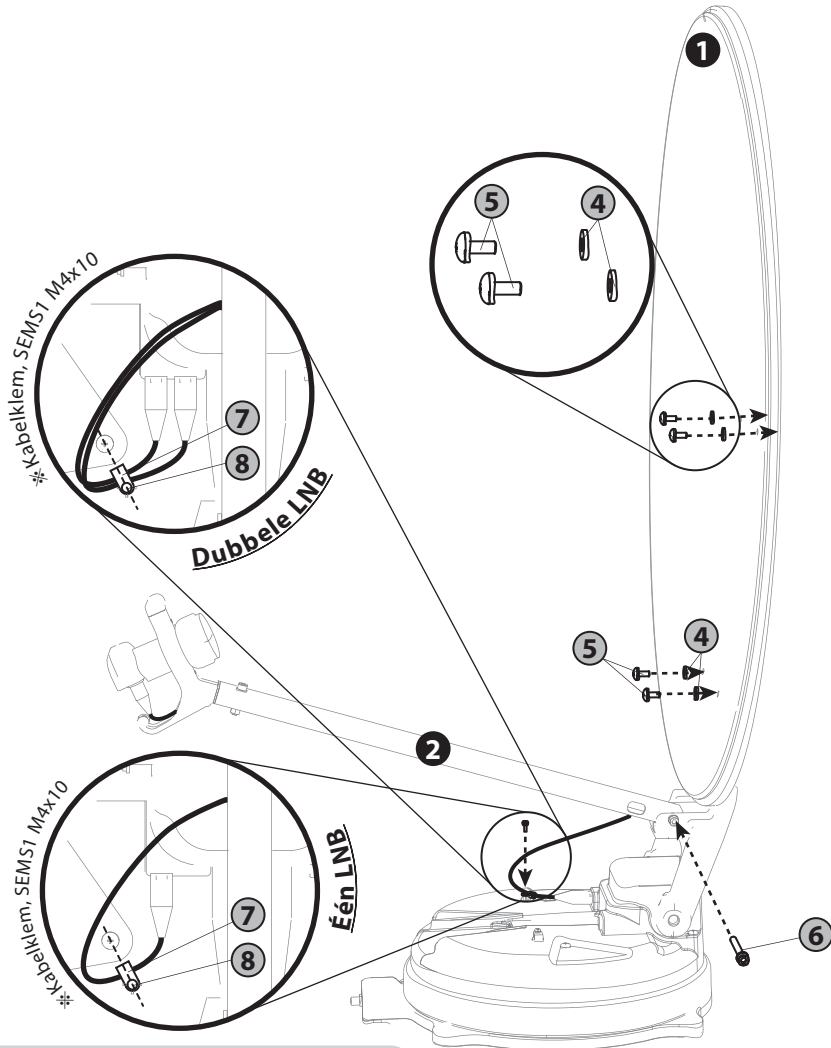

※ Om schade te voorkomen moet de gecertificeerde installateur de LNB kabel vast te leggen zoals aangegeven op de pagina 10.

- 85cm Auto-skew schotelantenne

No..	Naam onderdeel	Aantal
①	Reflector	1
②	LNB arm	1
③	Reflector beugel	1
④	Vlak gevormde ring M6	4
⑤	Bolkopschroef M6x15	4
⑥	SEMS2 M6x55	1
⑦	Kabelklem	2
⑧	SEMS1 M4x10	2

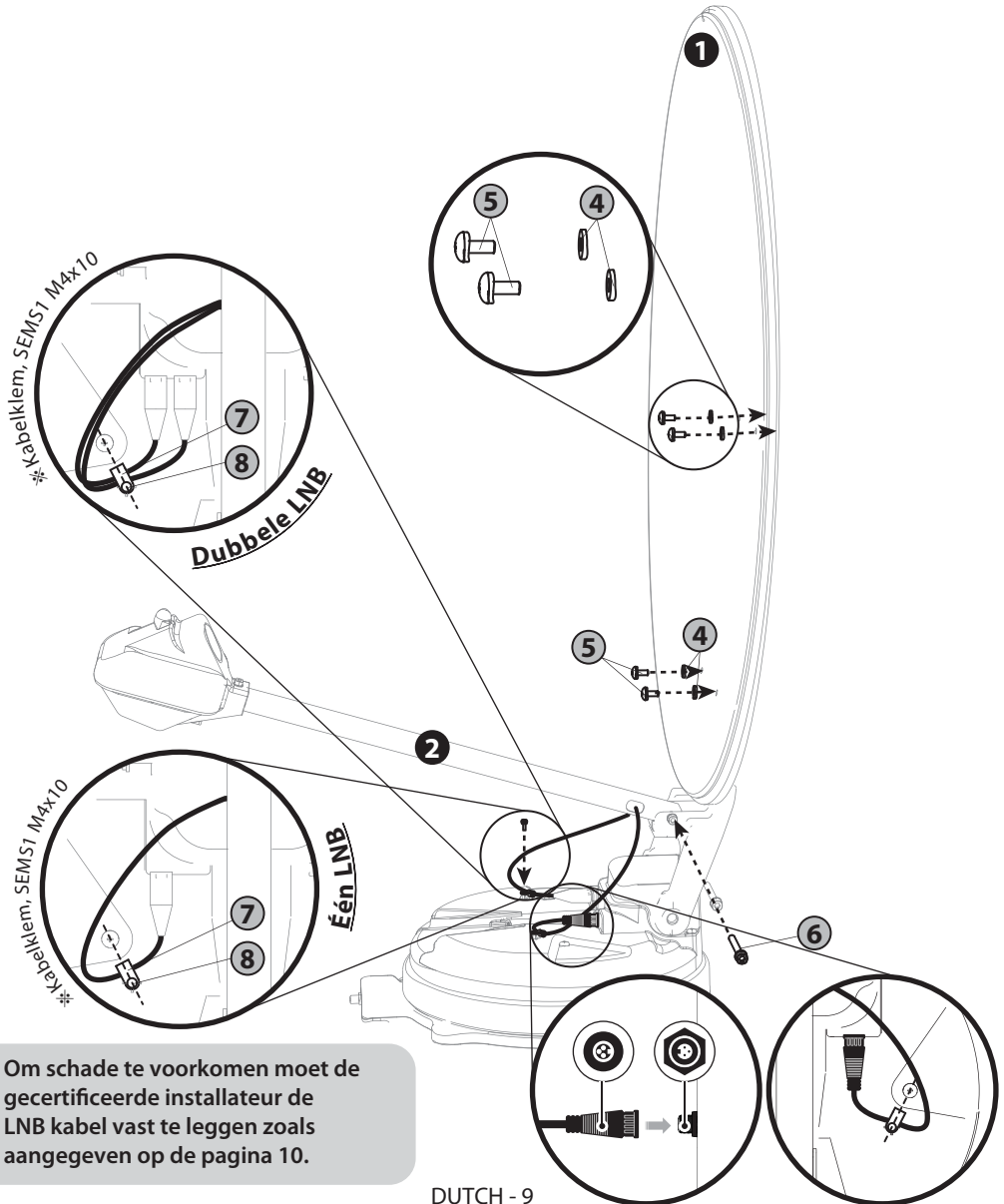

※ **Let op bij het vastleggen van de Kabel**

Goed voorbeeld

LNB kabel

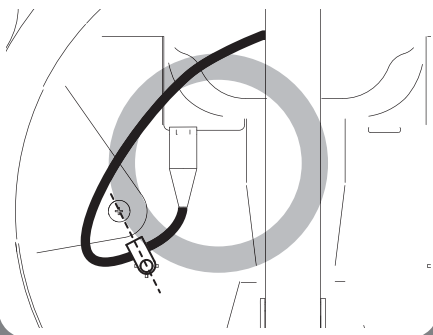

skew-verstelling kabel

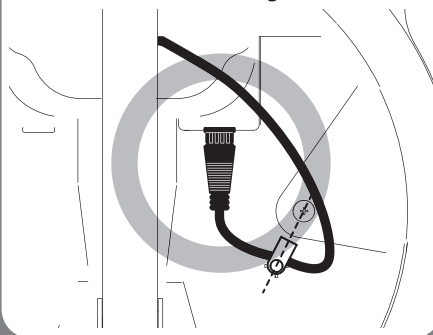

Slecht voorbeeld

※ **Slechte voorbeelden gelden voor zowel één als dubbele LNB.**

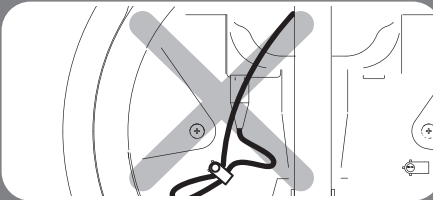
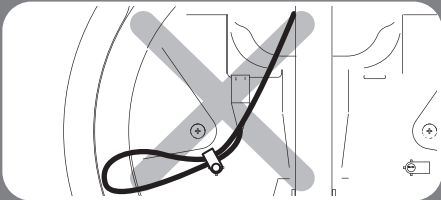
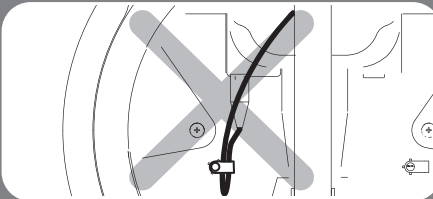
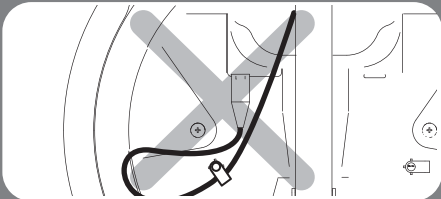
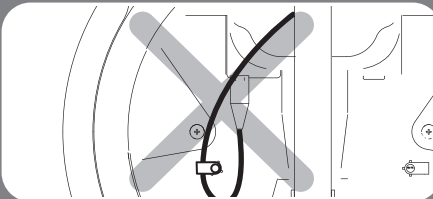
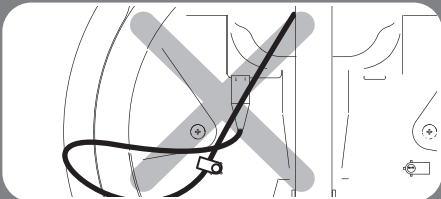
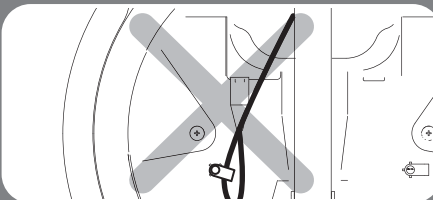
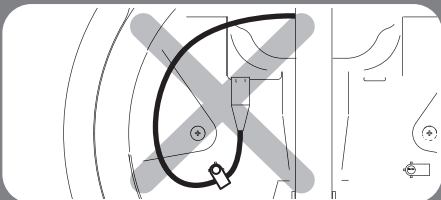

5. Skew verstelling

※ Alleen voor de standaard modellen van CARBEST Multi-Sat antenne. Geen behoefte aan Auto-skew modellen.

De LNB aan het einde van de satelliet opneemt of horizontaal of verticaal signaal. Om een horizontale signaal in een verticale signaal te veranderen, draai de LNB op 90° (vice versa).

Skew-verstelling is nodig volgens de beoogde satellieten en regio's. Voor de beste signaalkwaliteit verstel de Skew met verwijzing naar de onderstaande afbeeldingen.

Nauwkeurigheid is niet belangrijk, dus kleine tolerantie zal aanvaardbaar zijn. Het zal gemakkelijk zijn om de satelliet signaalkwaliteit op de STB te controleren met het weinig draaien van de LNB beetje bij beetje.

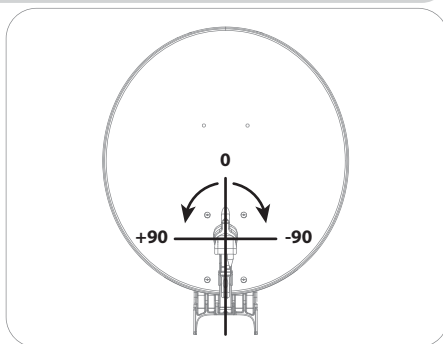

Turksat @ 42.0°E

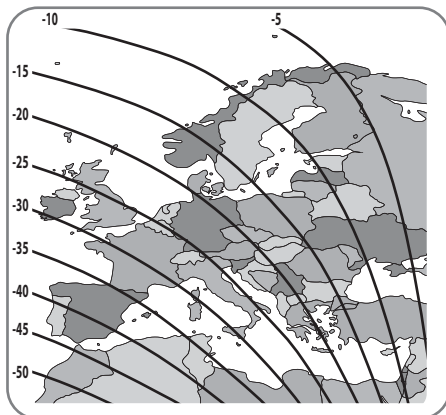

Astra2 @ 28.2°E

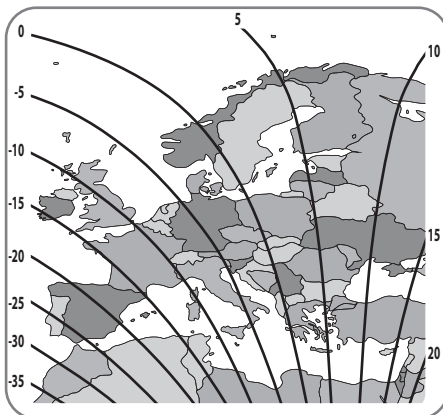

Astra3 @ 23.5°E

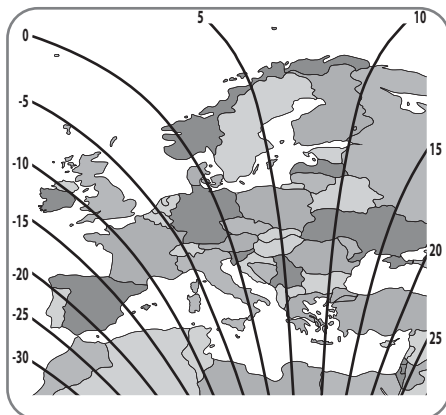

Astra1 @ 19.2°E

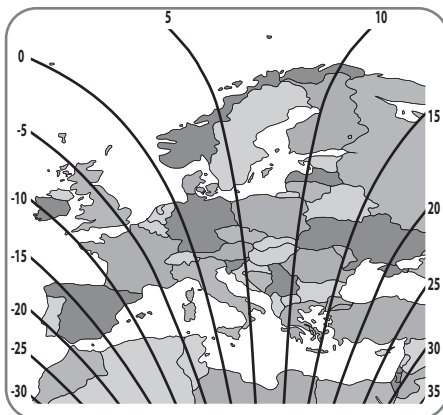

HotBird @ 13.0°E

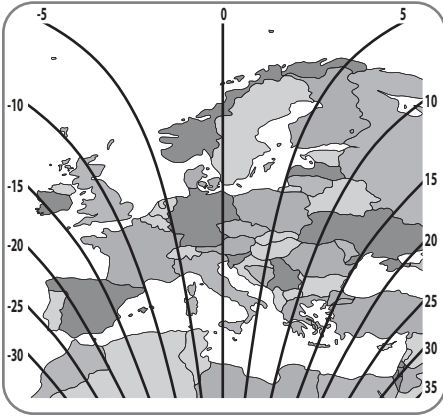

Eutelsat 9 @ 9.0°E

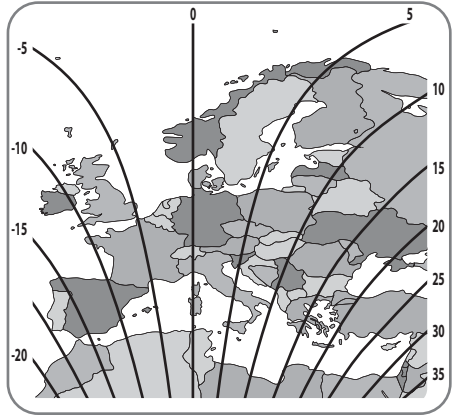

Astra4 @ 4.9°E

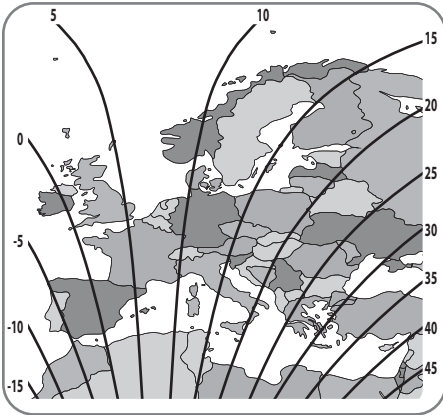

Thor @ 0.8°W

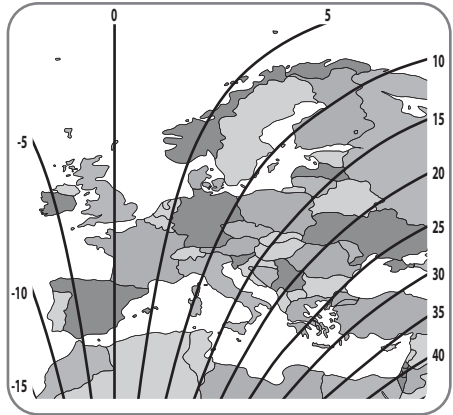

Eutelsat 5W @ 5.0°W

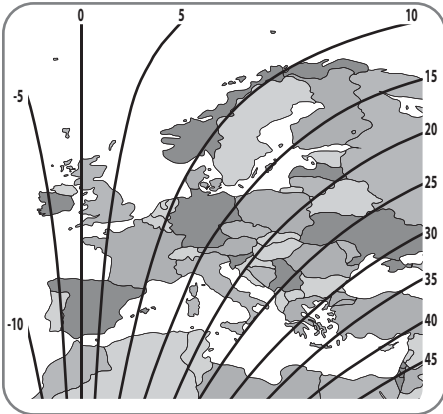

Hispasat @ 30.0°W

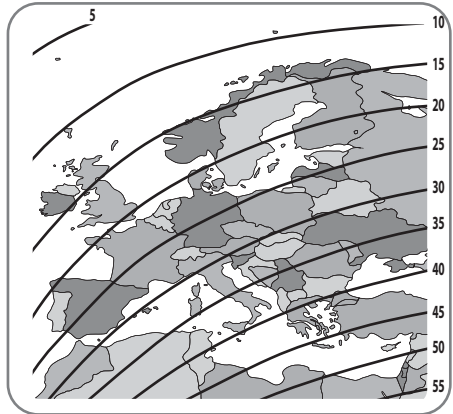

6. Functionele beschrijving

6-1. Klaar voor gebruik

Zie de onderstaande tabel om het model te vinden en ervoor te zorgen dat de controller de juiste voorinstelling krijgt.

Je moet laten zoals het is en de instelling naar eigen goeddunken niet veranderen, tenzij er een verschil met het model is.

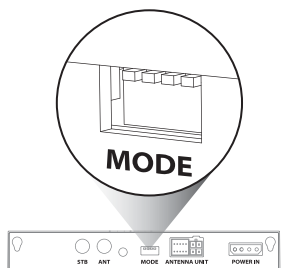

Achterzijde van controller

Antenne	65cm	85cm
Model		
Standard	#2 van beneden 	#1 van beneden
Auto-skew	#2,4 van beneden 	#1,4 van beneden

※ Onjuiste instellingen veroorzaken verslechtering van prestatie en ontvangst.

- a. Als alle satelliet-Led lampjes knipperen wordt het systeem weergegeven zoals op de afbeelding hieronder

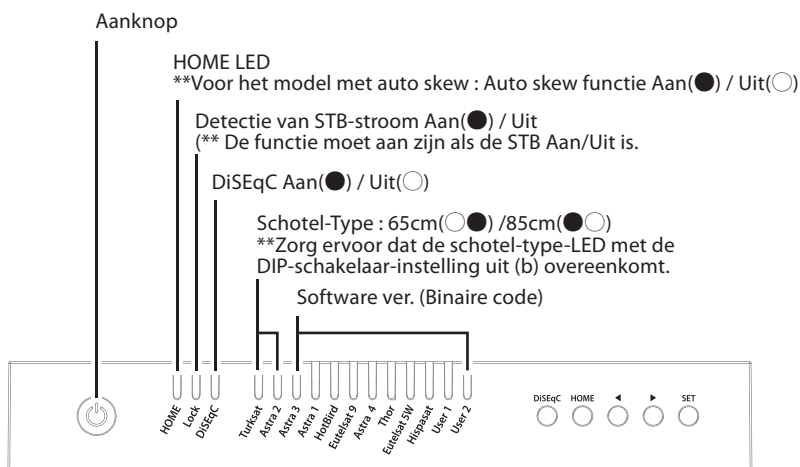

- b. Wanneer de HOME-LED brand betekent dit dat de antenne klaar is voor gebruik. (als de antenne niet in de HOME positie staat, knippert de HOME-LED terwijl deze terugvouwt in de HOME-positie)
- c. Als u het apparaat wilt inschakelen, drukt u op de AAN / UIT-knop en controleert u of de lampjes branden.
 Om het apparaat uit te schakelen, houdt u de AAN / UIT-knop ingedrukt tot alle LED's branden, het apparaat is uitgeschakeld als de knop wordt losgelaten

6-2. Zoeken naar satellieten via de SAT knoppen

- Ga naar de gewenste satelliet met behulp van de pijltjestoetsen en druk op SET om te zoeken
- De Lock LED knippert tijdens het zoekproces en brandt constant wanneer de gewenste satelliet wordt vergrendeld

Voorbeeld :

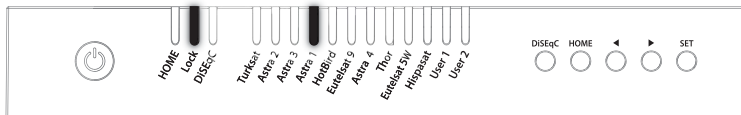

- Indien een verkeerde satelliet wordt gekozen, gaat u naar de juiste satelliet en druk op SET om de nieuwe satelliet te bevestigen
- Na gebruik of voordat u gaat reizen, druk op HOME voor de HOME-positionering

6-3. Instelling van DiSEqC 1.1

Raadpleeg de vooringestelde satellieten van CARBEST Multi-Sat antenne voor DiSEqC 1.1. wanneer u een gebruikersconfiguratie bij de STB maakt

No	LNB	Satellite
1	LNB 1	Turksat
2	LNB 2	Astra 2
3	LNB 3	Astra 3
4	LNB 4	Astra 1
5	LNB 5	Hotbird
6	LNB 6	Eutelsat 9
7	LNB 7	Astra 4
8	LNB 8	Thor
9	LNB 9	Eutelsat 5W
10	LNB 10	Hispasat
11	LNB 11	Gebruiker 1
12	LNB 12	Gebruiker 2
13	LNB 13	x
14	LNB 14	x
15	LNB 15	Zoeken op de huidige satelliet
16	LNB 16	Gaan naar de HOME-positie

- De standaardinstelling voor DiSEqC is ingeschakeld, brandt de DiSEqC-LED.
Om de functie in/uit te schakelen, zorg ervoor dat de antenne is bij de HOME-positie en druk op de DiSEqC-knop gedurende 2 seconden. (Zie ook wijzigingen van de DiSEqC-LED-status tussen IN en UIT.)
- Voor de DiSEqC-werking van de antenne moet de STB een bijpassende satelliet-lijst als de vooringestelde lijst van CARBEST Multi-Sat antenne hebben. De gebruiker nodig heeft om de satellieten in dezelfde volgorde (#1~12 in de bovenstaande tabel) toe te wijzen bij de DiSEqC-instelling van de STB om voor het gebruik van de DiSEqC-functie klaar te zijn

6-4. STB stroom detectie Aan/Uit

- Zorg ervoor dat het toestel is uitgeschakeld
- Druk en houd de rechterpijltoets ingedrukt en zet de aan
- Wanneer de HOME-LED continue brand betekent dit dat de functie is voltooid.
indien de antenne niet in de HOME-positie is, knippert de HOME-LED totdat de antenne ingeklapt is (HOME-positie)

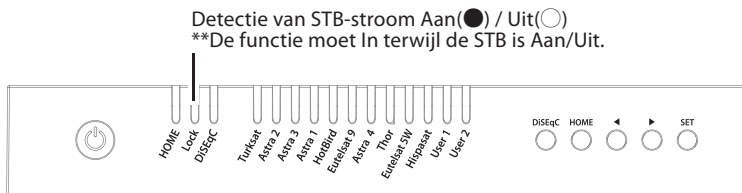

Wanneer STB-stroomdetectie (Lock-LED) is ingeschakeld,

- STB die verbonden controller is moet aanstaan voor een werkende antenne
- Als STB is uitgeschakeld terwijl de antenne werkt, gaat de antenne terug naar HOME en werkt niet
- Als STB is uitgeschakeld, werkt de antenne niet ondanks dat de SET-knop van de controller is ingedrukt

Wanneer STB-vermogensdetectie (Lock-LED) UIT staat,

- Antenne wordt bediend met controller, ongeacht de STB-energiestatus

6-5. Energiebesparende modus

- Terwijl antenne at HOME, antenne automatisch uitgeschakeld als er geen invoer van regelaar 15 minuten
- Druk op de POWER-knop om in te schakelen om weer te werken

7. Extra functies

7-1. Foutmelding

De foutmelding LEDs (HOME / Lock /DiSEqC) zal worden weergegeven op hetzelfde moment als er een probleem is met het hoofdtoestel, de details worden zoals hieronder aangegeven :

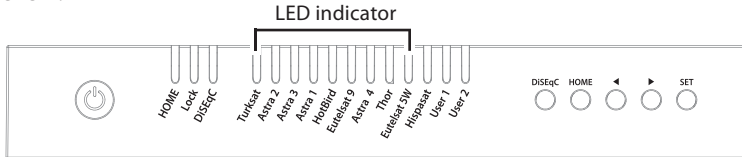

No	LED indicator	Foutdetail
1	Turksat	Lage energie
2	Astra 2	Ontvanger-fout
3	Astra 3	AZ-motor-fout
4	Astra 1	EL-motor-fout
5	Hotbird	SK-motor-fout
6	Eutelsat 9	Stroomfout van AZ-motor
7	Astra 4	Stroomfout van EL-motor
8	Thor	Stroomfout van SK-motor
9	Eutelsat 5W	EL-bereikfout

7-2. Terugzetten van fabrieksinstellingen

- Zorg ervoor dat het toestel is uitgeschakeld
- Druk en houd de HOME-knop ingedrukt en zet de Aanknop aan

Voorbeeld :

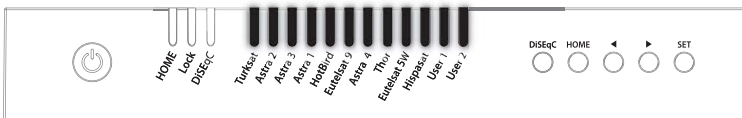

- Het terugzetten van de fabrieksinstellingen kost minder dan 10 seconden
- Wanneer de HOME-LED continue brandt betekend dit dat de functie is voltooid.
(Indien de antenne niet in de HOME positie staat, knippert de HOME-LED terwijl de antenne terug komt in de HOME-positie)

7-3. Upgraden van software

- Breng het bestand „GALAXY.BIN” over naar de USB-stick. Plaats het niet in de map
- Zorg ervoor dat het toestel is uitgeschakeld en steek de USB-stick in de USB-poort
- Druk en houd de SET-knop ingedrukt en zet aan de Aanknop
- Home / Lock / DiSEqC-LED's knipperen bij elkaar, terwijl het upgrade-bestand word gecontroleerd

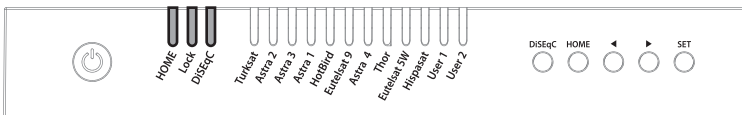

- e. Het upgraden van de software duurt ongeveer 10 seconden
- f. Wanneer het upgraden is voltooid, knippen alle satelliet-LED's een keer, dan wordt de HOME / Lock / DiSeqC-LED uitgeschakeld en de controller opgestart
- g. Wanneer de HOME-LED vast brandt betekent dit dat de antenne klaar is voor gebruik

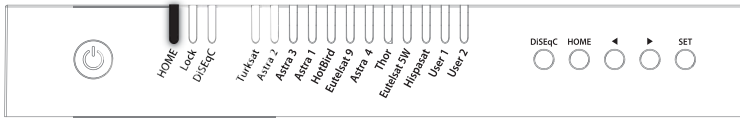

- h. Indien het upgraden is mislukt, knippen de HOME / Lock / DiSeqC-LED's en keren ze terug naar het vorige systeem



- ※ Gebruik alleen de FAT32-formaat USB.
- ※ CBI type USB wordt niet ondersteund.

7-4. Handmatige satelliet update functie

In het geval dat er specifieke satelliet met een fout is, update dan satellietinformatie handmatig met de onderstaande instructie.

- a. Druk op de volgende satelliet van de satelliet met een fout om te zoeken
 - Voor Turksat is Astra 2 alleen de optie
 - Voor Hispasat is Eutelsat 5W de enige optie
 - Voor de overige satellieten heeft elk twee opties aan beide zijden

Voorbeeld :

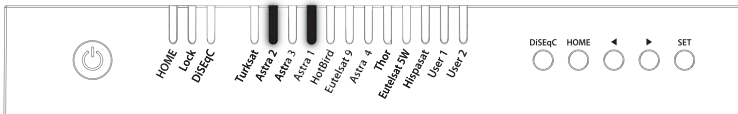

- b. Zodra de volgende geselecteerde satelliet is gevonden (vergrendeld), ga dan naar de satelliet met een fout en druk langer dan 2 seconden op de SET-knop
 - Zorg ervoor dat de vergrendelings-LED sneller knippert dan per seconde tijdens het updaten.
 - Als de knop minder dan 2 seconden wordt ingedrukt, knippert de vergrendelings-LED als normale werking
- c. Als de update is gelukt, knippen alle satelliet-LED's twee keer en beginnen ze automatisch met zoeken op de satelliet
- d. Als de update mislukt, gaat de antenne terug naar de HOME-positie
 - Selecteer de volgende optie van de volgende satellieten en ga door met bijwerken als de bovenstaande procedure
 - Als de tweede test is mislukt, raadpleegt u de handleiding voor software-upgrade



- ※ Als een upgrade of fabrieksreset wordt toegepast, worden alle opgeslagen gegevens verwijderd.

8. Probleem oplossing

Er zijn een aantal gemeenschappelijke problemen die de kwaliteit van signaalontvangst of de werking van het toestel kunnen beïnvloeden. De volgende paragrafen betreffen deze problemen en de mogelijke oplossingen.

A. Geen functie wanneer de controller onder spanning staat.

- i. Controleer nogmaals of alle kabelverbindingen correct zijn gemaakt.
 - Verbinding tussen het toevoer en de controller.
 - Verbinding tussen de controller en de antenne. Zorg ervoor dat de linker poort van de antenne aan op de controller is aangesloten.
- ii. Controleer of de stroomtoevoerkabel is niet beschadigd.
- iii. Controleer de polariteiten van de batterij (+/-).

B. Fout bij zoeken van de geselecteerde satelliet

- i. Satelliet-signalen kunnen door gebouwen of bomen worden geblokkeerd. Zorg ervoor dat er geen obstakels in de weg zitten.
- ii. Selecteer een andere satelliet indien deze is vergrendeld en selecteer vervolgens de gewenste satelliet.
- iii. Schakel het toestel uit en vervolgens schakel het weer in en kies de gewenste satelliet.

C. Mechanische problemen

- i. Indien de antenne niet beweegt in de gewenste positie.
 - Probeer deze opnieuw UIT/IN te schakelen.
- ii. Indien de antenne geluid maakt, terwijl deze statisch blijft.
 - Probeer opnieuw OFF/ON aan de macht. Als het probleem aanhoudt, neem dan contact op met uw dealer voor ondersteuning.

D. Andere problemen

- i. Indien het systeem niet juist is bekabeld, zal het niet juist werken. Neem contact op met uw dealer voor hulp wegens beschadiging van de kabel.

9. Specificaties

9-1. Afmetingen

65cm schotelantenne

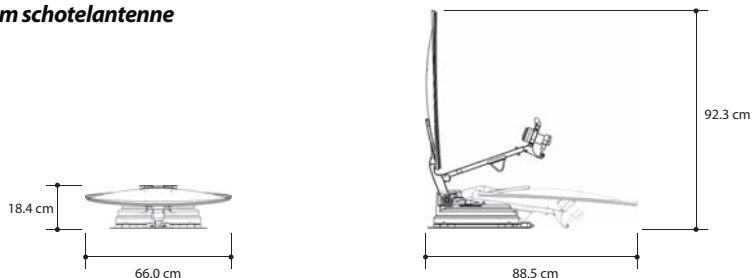

85cm schotelantenne

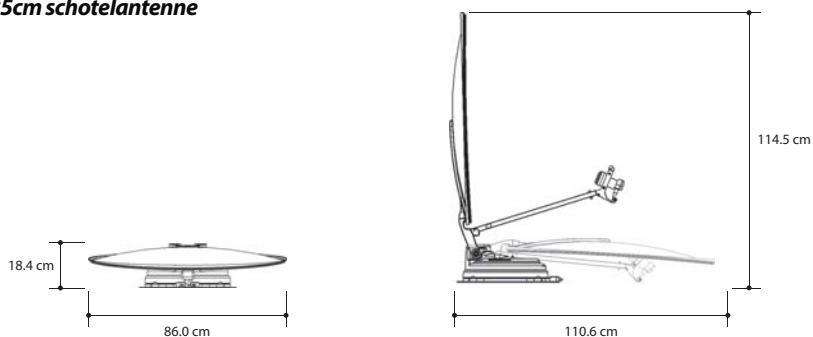

9-2. Specificaties

MODEL	65cm schotelantenne	85cm schotelantenne
Ingangsfrequentie van satelliet	10.7 ~ 12.75 GHz	10.7 ~ 12.75 GHz
Polarisatie	Verticaal & Horizontaal	Verticaal & Horizontaal
Typisch schotelmaat	65 cm	85 cm
Maat (B x L)	66.0 x 71.0 cm (Offset schotel)	86.0 x 91.0 cm (Offset schotel)
Dimensies (L x B x H)	88.5 x 66.0 x 18.4 cm (opgevouwen)	110.6 x 86.0 x 18.4 cm (opgevouwen)
Gewicht	12 kg	13.8 kg
Min EIRP	46 dBW	44 dBW
Hoekbereik (EL / AZ)	0° ~ 145° / 390°	0° ~ 145° / 390°
Hoekbereik (Skew)	Manual / Auto (Optioneel)	Manual / Auto (Optioneel)
Satelliet-zoektijd	180 seconden (gemiddeld)	180 seconden (gemiddeld)
	Uitgang frequentie	1 / 2 uitgang (Optioneel)
LNB	Uitgang frequentie	950 ~ 2,150 MHz
	L.O. Frequentie	9.75 / 10.6 GHz
Werktemperatuur	-20°C ~ +60°C	-20°C ~ +60°C
Ingangsspanning	DC 12V	DC 12V
Energieverbruik	50 W (In zoekmodus)	50 W (in zoekmodus)

10. Installatie op caravan/camper

10-1. Benodigde ruimte voor de CARBEST Multi-Sat antenne

Zorg ervoor dat er voldoende ruimte voor de opgevouwen CARBEST Multi-Sat antenne is, net als voor het werkbereik (straal van het bewegen).

65 cm schotelantenne

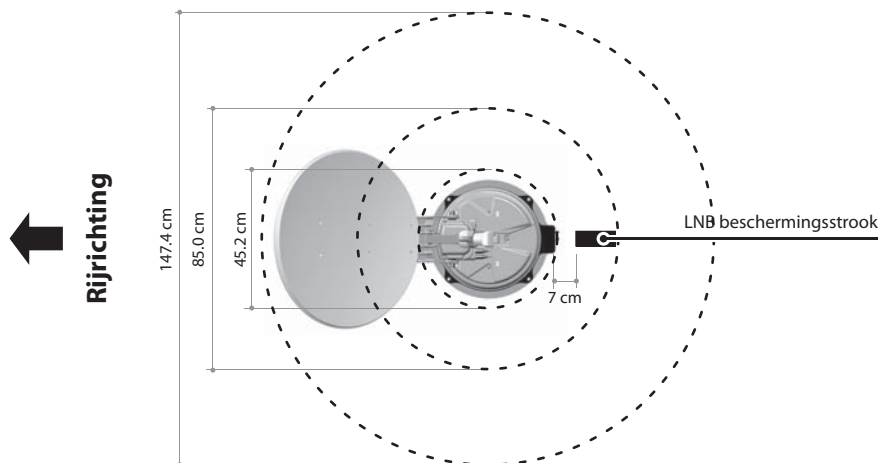
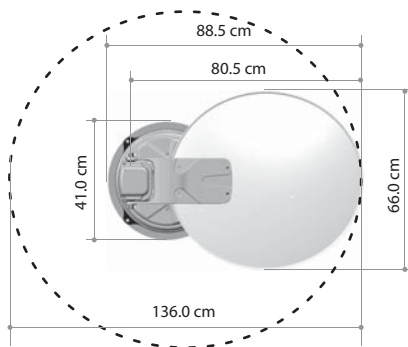

85 cm schotelantenne

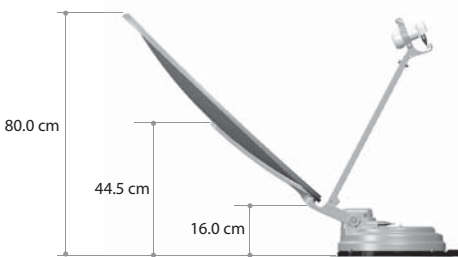
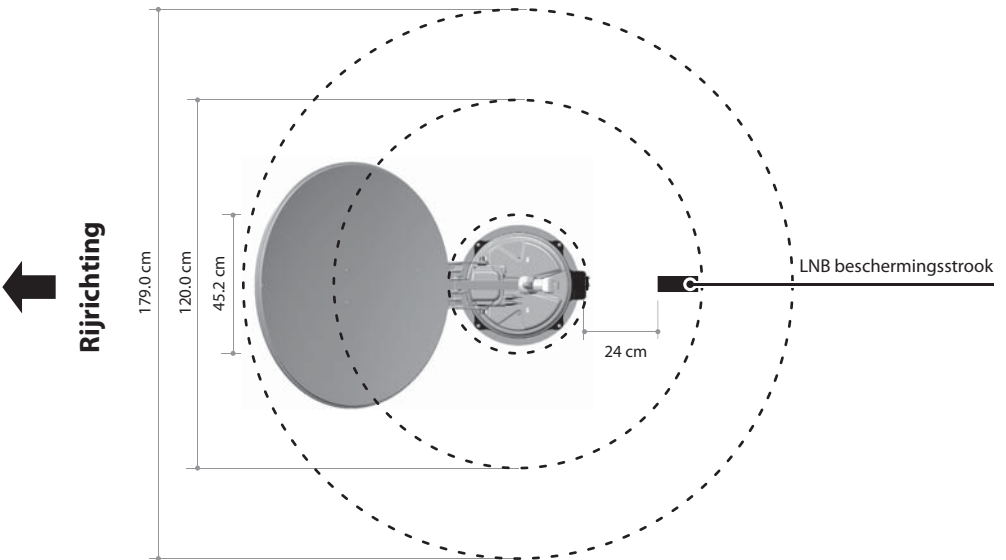
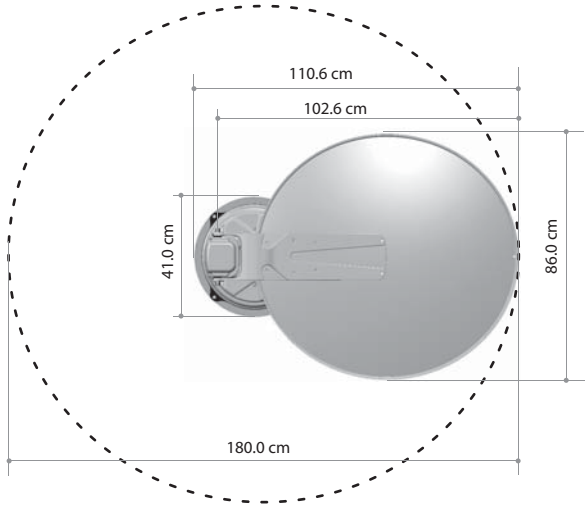

10-2. Apparatuur voor de installatie

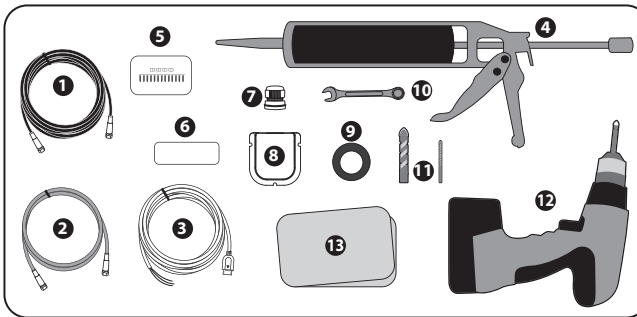

- 1 Signaalkabel
- 2 STB-kabel
- 3 Stroomtoevoerkabel
- 4 Silicone
- 5 M4x20(13), Borgmoer M8(4)
- 6 LNB beschermingsstrook
- 7 Kabelpakking
- 8 Kabelhouder
- 9 Afplakband
- 10 Moersleutel
- 11 Boor 2mm, Boor 25mm
- 12 Boormachine
- 13 Reinigingsmiddel

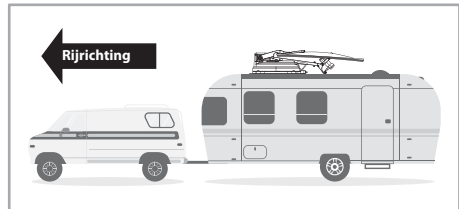
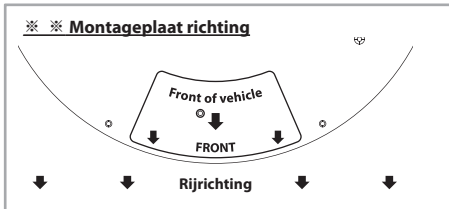

10-3. Instructies voor installatie

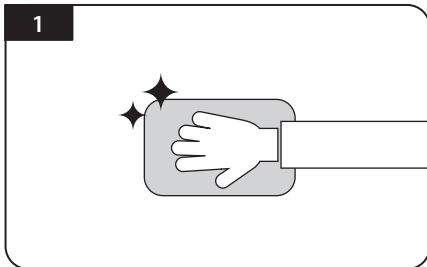

Reinig het oppervlak met vetvrij reinigingsmiddel

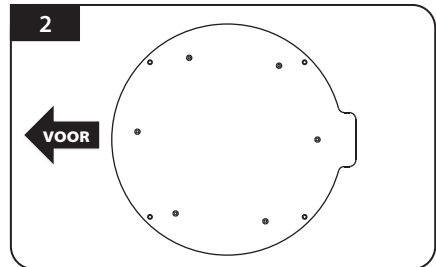

Stel de montageplaat in op het midden van het dak van het voertuig

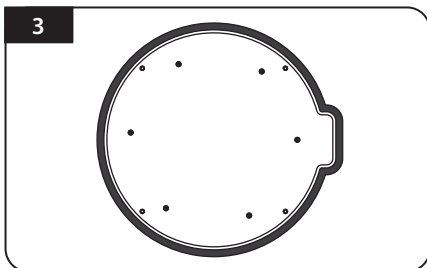

Bevestig de afplakband aan de buitenkant van de montageplaat op 5 mm van de plaatranden

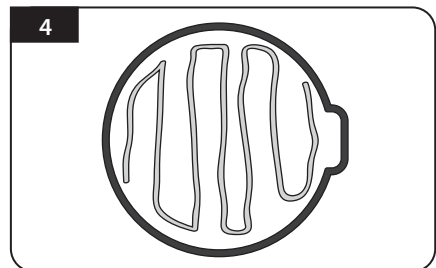

Leg de montageplaat terzijde om silicone kit binnen de lijn aan te brengen, maar laat een opening van 2 cm binnen de lijnen

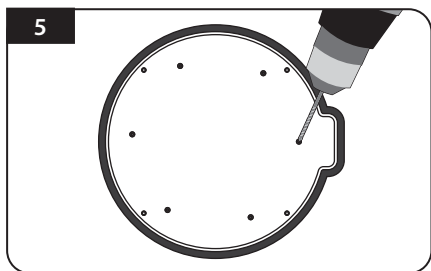

5
Plaats de montageplaat op de silicone kit en maak 6 gaten (2 mm) met een boormachine

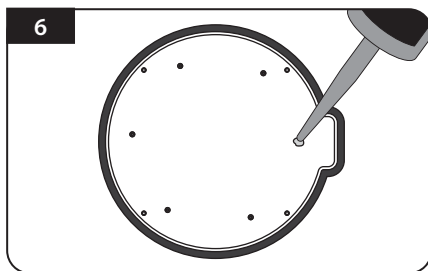

6
Breng silicone aan op de gaten

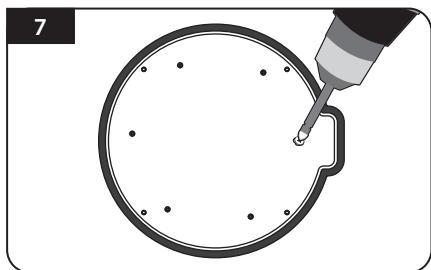

7
Schroefbouten

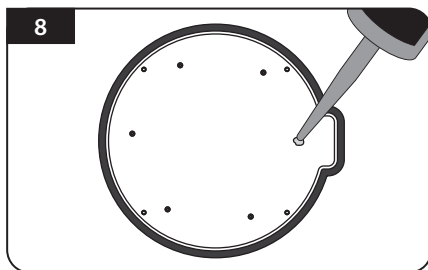

8
Breng silicone opnieuw aan om de geschroefde bouten te dekken

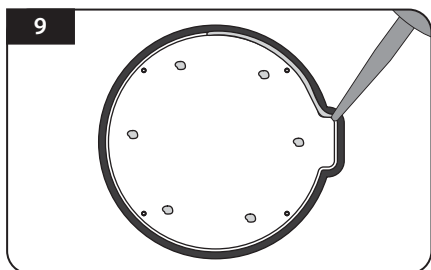

9
Breng silicone rond de montageplaatrand aan

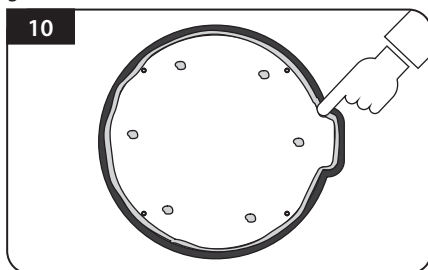

10
Reinig de overtollige silicone

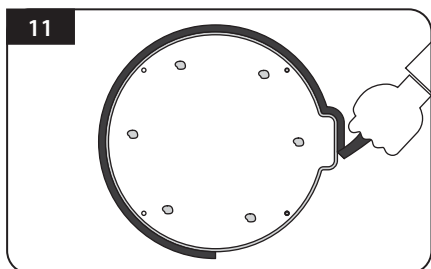

11
Verwijder de afplakband en laat het drogen

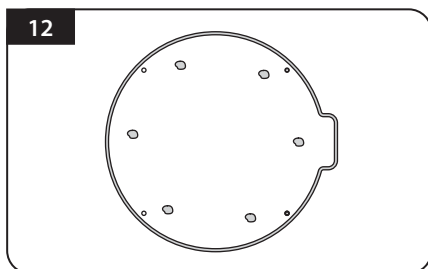

12
Bereid jezelf tot het plaatsen van de antenne op de vier opstaande bouten

13

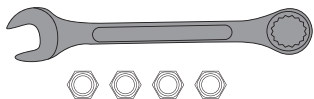

De benodigde onderdelen, een moersleutel, vier (4) moeren

14

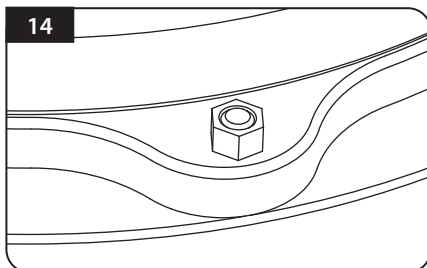

Plaats de antenne op de aluminiumplaat en plaats de ringen boven elke bout

15

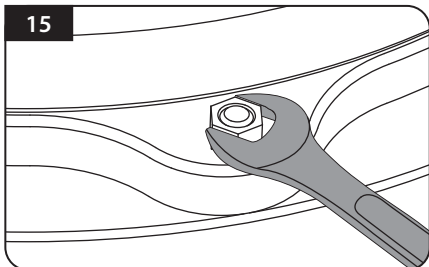

Monteer de meegeleverde moeren aan elk van de vier bouten en draai deze stevig vast aan met een moersleutel

16

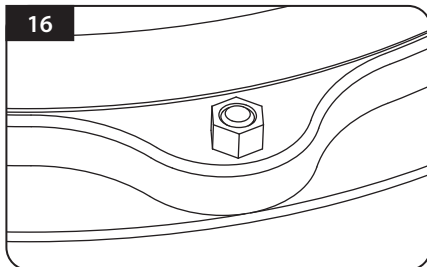

Zorg ervoor dat u goed controleert of de vier (4) moeren zijn aangedraaid

17

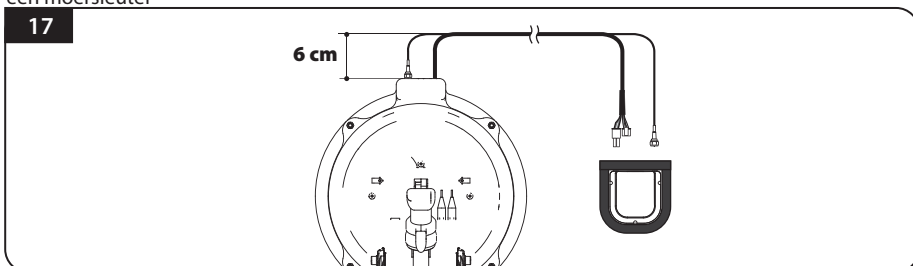

Sluit de signaalkabel aan op de antenne-poort en plaats de onderkant van de kabelhouder naast het centrum van de antenne-basis en vervolgens breng afplakband op 5mm weg van de buitenkant van de onderkant van de kabelhouder

※ Om schade aan de kabel te voorkomen is het noodzakelijk de de kabel in de juiste vorm word geplaatst. Zie de bovenstaande afbeelding, leg de kabel vanaf de antenne-basis-poort recht in 6 cm en vervolgens buig deze in de richting van de kabelhouder aan de onderkant.

18

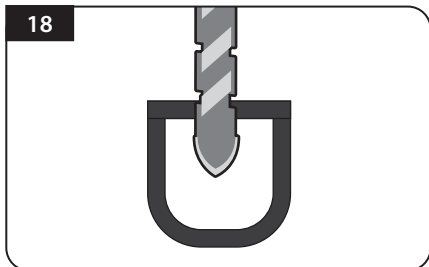

Boor een gat van 25 mm in het midden van de tape-markering

19

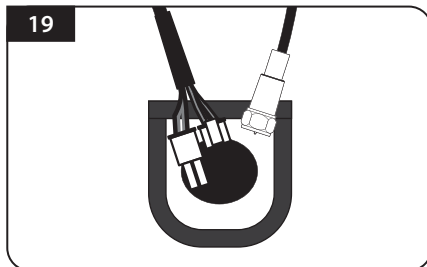

Zorg ervoor dat de gatgrootte minimaal is, zodat de kabel kan passeren

20

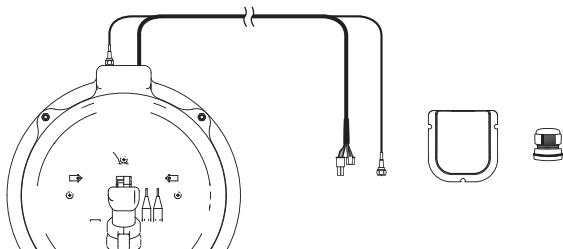

Neem een controller kabel en signaalkabels, een kabelhouder en een kabelpakking voor de installatie

21

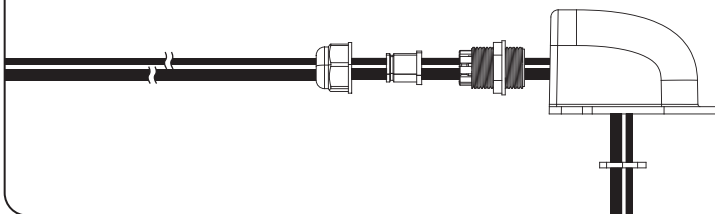

Zet de kabel binnen de kabelhouder als weergegeven op de bovenstaande afbeelding

22

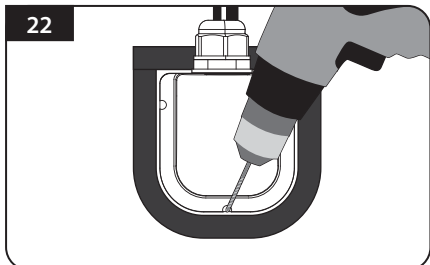

Plaats de geassembleerde kabelhouder binnen de band markering. Boor drie (3) gaten van 2mm

23

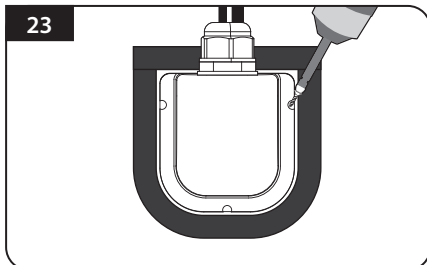

Monteer de kabelhouder op het voertuigdak met drie (3) schroeven van de M4 x 20 aan de boorgaten gemaakt

24

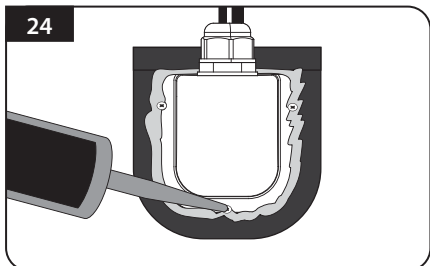

Breng silicone aan rond de kabelhouder en op de bovenkant van de schroeven voor waterdichtheid

25

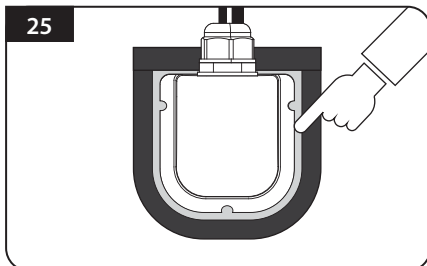

Sluit de kabels op de toegewezen plaatsen aan en verwijder de afplakband vervolgens reinig de silicone voordat deze droogt

26

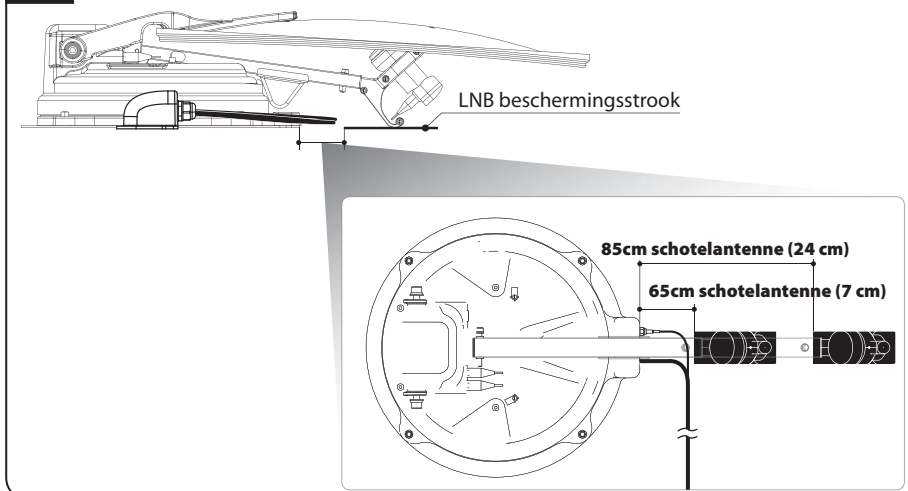

Bevestig de LNB-beschermingsstrook op 7 cm afstand van de antenne-basis (24 cm in 85cm schotelantenne) (zie foto hierboven). Controleer waar de LNB-beugel aan het voertuigdak raakt of de LNB beschermingsstrook correct is geplaatst

※ Om verstregeling van de kabels te voorkomen, zorg ervoor dat de LNB kabel van de de antenne niet wordt aangeraakt door de LNB beschermingsstrook.

27

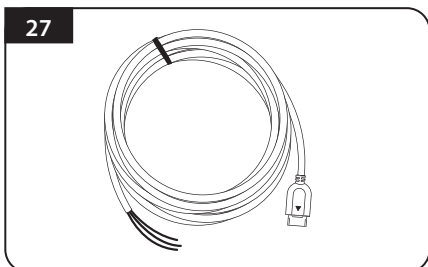

Neem de stroomtoevoerkabel voor verbinding van de batterij

28

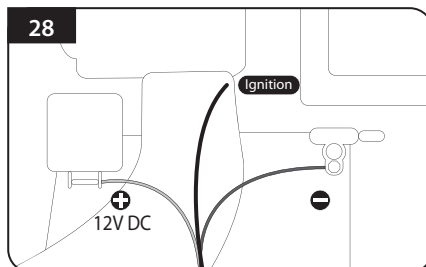

Paar de polariteiten van de stroomkabels met de polariteiten van de batterij, rood op rood/zwart op zwart en de gele contactkabel op de contactpoort van het voertuig

29

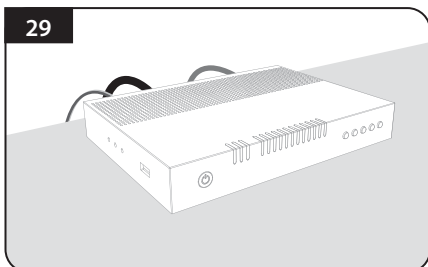

Steek het andere uiteinde van de stroomtoevoerkabel in de controller

30

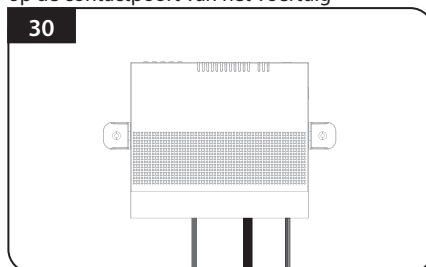

Plaats de controller bij waar de gebruiker wil met vier (4) schroeven van de M4 x 20

NL - GARANTIE:

De garantieperiode bedraagt 36 maanden. Reimo behoudt zich het recht voor om eventuele fouten te herstellen. De garantie geldt niet in geval van schade veroorzaakt door onjuist gebruik of foutieve omgang. Aansprakelijkheidsbeperking:

Reimo zal in geen geval aansprakelijk zijn voor secundaire, indirecte of nevenschade, kosten, verbruik, gemist profijt of inkomstenderving. De aangegeven verkoopprijs van het product representeert de gelijkwaardige waarde van de aansprakelijkheidsbeperking van Reimo.



REIMO REISEMOBIL-CENTER GMBH
63329 EGELSBACH · BOSCHRING 10 · GERMANY
WWW.REIMO.COM · MADE IN CHINA / ITALY

